

REVITIVE[®]

CIRCULATION BOOSTER[®]

EN

User's Manual

FR

Manuel de l'utilisateur



PLEASE READ THE USER'S MANUAL
CAREFULLY BEFORE USING THIS
PRODUCT

USE ONLY AS DIRECTED

If symptoms persist, consult
your healthcare professional

CLINICALLY PROVEN
DRUG FREE
MEDICAL DEVICE



VEUILLEZ LIRE ATTENTIVEMENT LE
MANUEL DE L'UTILISATEUR AVANT
D'UTILISER CE PRODUIT.

UTILISEZ EXCLUSIVEMENT SELON L'USAGE
PRÉCONISÉ. Si les symptômes persistent,
veuillez consulter un professionnel de santé

EFFICACITÉ CLINIQUEMENT PROUVÉE
SANS MÉDICAMENT
DISPOSITIF MÉDICAL



Model number / Numéro de modèle: 2837AB

Table of contents

What is inside the box?	4
Parts and Controls	5-6
Introduction to Revitive	7-9
Indications for use	7
Causes of poor circulation	8
How Revitive works	9
Important Safeguards	10-14
Contraindications	10
Warnings and Cautions	11-13
Safety Precautions	13-14
Adverse Reactions	14
Instructions for use	15-34
How do I get the most from Revitive?	15
Step 1: Setting up Revitive for the first time	15
Step 2: Setting up for first use	16-17
Step 3: Using the foot-pads	18-20
Step 4: Using the Body Pads	21
4.1: Using the Body Pads for EMS	22-26
4.2: Using the Body Pads for TENS	27-31
4.3: Switching between EMS and TENS mode	31
Step 5: Cleaning and storing	32
Replacing the batteries & Body Pads	32
Troubleshooting	33-35
Technical Specifications	36-38
Warranty	39

On opening the carton, please check that the following components are provided. If you think anything is missing, please contact us using the helpline numbers on the back of this booklet.

1 AC/DC power adaptor

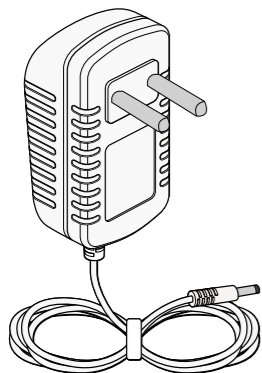

2 Revitive Medic

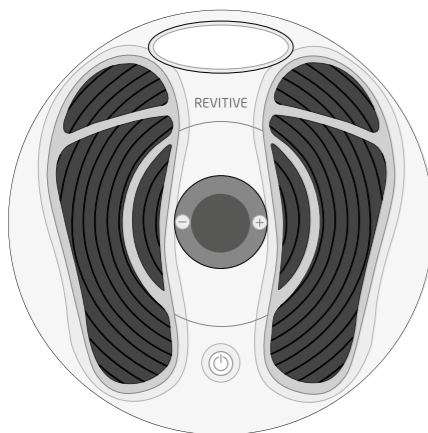

3 Electrode Body Pads

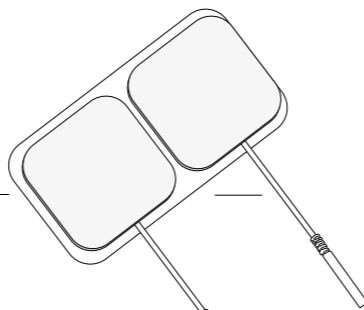

4 Electrode cord

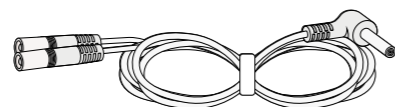

5 Remote control

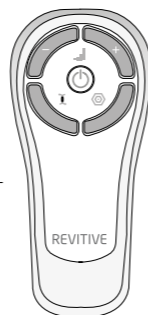

6 AAA batteries x 2

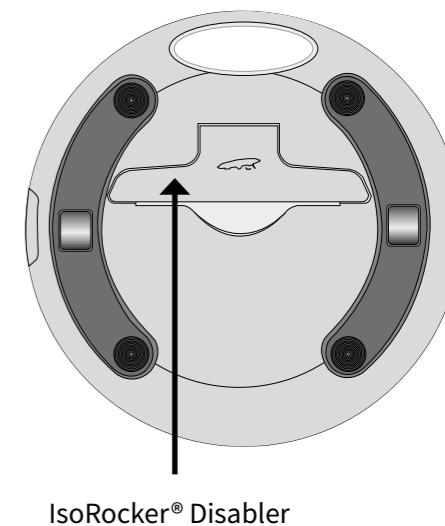
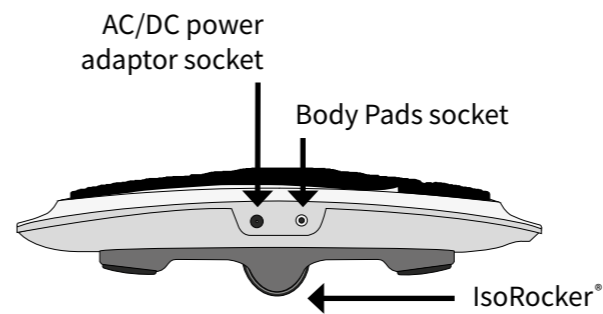
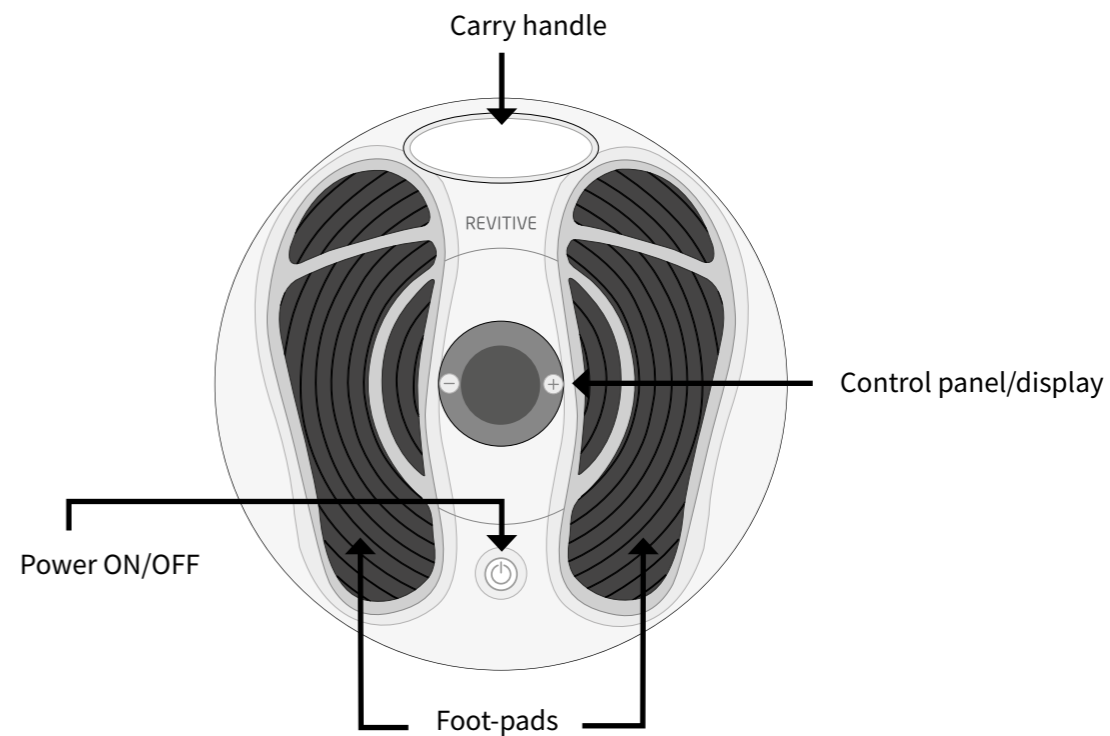
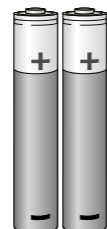

Control panel

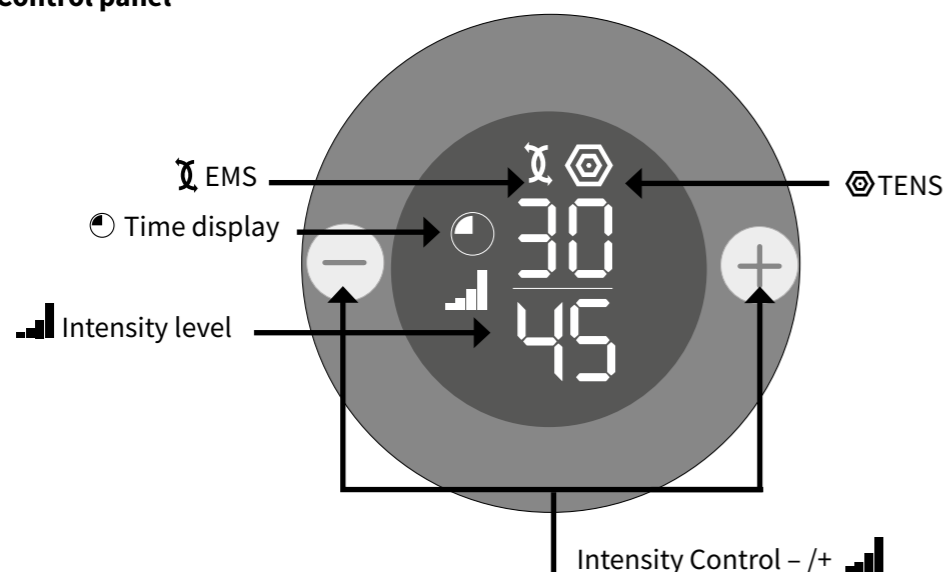

Remote control

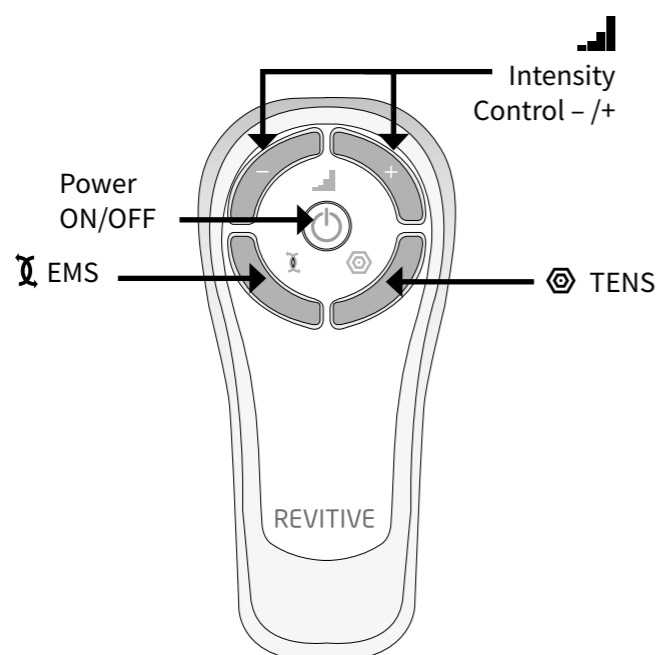

Indications for use

Revitive is intended to:

- Reduce pain and discomfort in the legs/ankles/feet - caused by poor circulation (Peripheral Arterial Disease), Diabetic Peripheral Neuropathy, or swelling (oedema) due to osteoarthritis or following surgery
- Reduce swelling in the legs/ankles/feet - caused by being immobile due to osteoarthritis or an injury
- Improve circulation in the legs - caused by Peripheral Arterial Disease
- Improve circulation to reduce or prevent blood-pooling (stasis) - caused by poor circulation (Chronic Venous/ varicose veins Insufficiency), diabetes or by being immobile following surgery
- Increase muscle strength to help regain mobility in the legs affected by being immobile due to COPD, osteoarthritis or following surgery
- Increase walking distance before the onset of claudication symptoms (pain) - caused by Peripheral Arterial Disease
- Improve symptoms associated with varicose veins/ Chronic Venous Insufficiency
- Help maintain leg vein health - by increasing circulation, delivering more oxygenated-blood and reducing swelling (oedema) in the legs, feet & ankles

When using Revitive to deliver Transcutaneous Electrical Nerve Stimulation (TENS), it is intended to provide:

- Temporary relief of pain of musculoskeletal or neuropathic origin
- Relief of arthritis-associated pain
- Relief and management of chronic pain, associated with musculoskeletal pain, osteoarthritis and fibromyalgia
- Relief of post-surgical and post-traumatic pain

In addition, if you have a sedentary lifestyle or spend long periods inactive, Revitive may help to:

- Alleviate tired, aching & heavy legs, including cramp
- Reduce swollen feet & ankles
- Strengthen leg muscles
- Help maintain leg vein health
- Actively increase circulation

The above Indications for Use are certified under the Medical Devices Directive 93/42/EEC.

Causes of Poor Circulation

Poor circulation or Peripheral Arterial Disease (PAD) is a common condition where your arteries begin to narrow. This is caused by a build-up of cholesterol and other waste in the blood vessels in the legs, which restricts blood supply to leg muscles. Common causes include:

- high cholesterol
- high blood pressure
- smoking
- diabetes

Symptoms can include aches and pains, cramp, numbness or weakness in the legs.

Revitive is clinically proven to increase circulation and reduce aches, pains, cramp and numbness in the legs for people with poor circulation (PAD). It does this by helping the body build blood flow through other arteries. A bit like creating “side streets” when the highways are blocked with traffic.

Varicose Veins or Venous Insufficiency (CVI) occurs when the valves in your veins don't work as they should to help carry blood back up to the heart from your legs. This causes blood to pool in the veins of the legs, creating varicose veins. Symptoms can include aches, pain, cramp at night, swelling, and skin changes in your legs.

Revitive is clinically proven to increase circulation, and reduce symptoms associated with varicose veins.

Diabetes causes damage to your blood vessels. This is due to high levels of glucose in your blood, which can damage the walls of your arteries, and make them more likely to develop fatty deposits. This narrows the arteries, restricting blood flow to the legs and feet. **Revitive increases circulation and reduces diabetic neuropathic pain in the feet.**

How Revitive Works

Revitive delivers clinically proven, patented, Electrical Muscle Stimulation (EMS) to your feet via a pair of cushioned foot-pads, while you are seated. The professional strength electrical stimulation causes muscles in your calf and foot to contract, which increases circulation in your legs.

Revitive has been developed so that it is comfortable for you to use. It features a patented IsoRocker® that allows for natural ankle movement when applying the electrical stimulation to your feet. Ankle movement is a key factor in increasing circulation in the lower legs. You can choose to enable or disable the IsoRocker® at any time.

Revitive is designed to be easy to use and comes with a remote control, which means you do not have to reach down to adjust settings during use.

Through the Electrode Body Pads, Revitive can deliver two types of stimulation: Electrical Muscle Stimulation (EMS) and Transcutaneous Electrical Nerve Stimulation (TENS). As with the foot-pads, EMS helps to increase circulation by contracting and relaxing your muscles. TENS provides immediate, professional strength pain relief for your body.

Visit www.revitive.com for more information

Read all instructions before use

Who should not use Revitive

Revitive should **NOT** be used by some people.



Do not use if (contraindications):

- You are fitted with an electronic implanted device such as a heart pacemaker or Automatic Implantable Cardioverter Defibrillator (AICD)
- You are pregnant
- You are being treated for, or have the symptoms of, an existing Deep Vein Thrombosis (“DVT”)

Long periods of inactivity can put you at greater risk of developing Deep Vein Thrombosis (DVT). DVT is a blood clot and usually occurs in a deep leg vein. If part of the DVT breaks off it may lead to potentially life-threatening complications such as pulmonary embolism.

If you have been inactive for prolonged periods and suspect you may have a DVT, consult your doctor immediately. To prevent dislodging the clot do not use Revitive.

In some cases of DVT there may be no symptoms. However it is important to be aware of the symptoms that may include:

- pain, swelling and tenderness in one of your legs (usually your calf)
- a heavy ache in the affected area
- warm skin in the area of the clot
- redness of your skin, particularly at the back of your leg, below the knee

Consult your doctor as soon as possible if you show any signs of the above symptoms.



Warnings

- Consult with your doctor before using this device if:
 - You are in the care of a doctor
 - You have a history of heart problems
 - You have had medical or physical treatment for your pain
 - You have suspected or diagnosed heart disease
 - You have suspected or diagnosed epilepsy
 - You are unsure about the suitability of the Revitive for you
 - You are unsure about the cause of your symptoms
- If you have a metallic implant, you may experience pain or discomfort near the implant when applying electrical stimulation, if this should occur discontinue use and seek advice from your doctor
- The electrical stimulation may feel more intense close to a metallic implant. It is safe to continue use provided no pain is experienced. You may need to adjust the intensity to a comfortable level
- Do **not** use the Body Pads on your head, face, neck or chest
- Do **not** apply foot-pads or Body Pads directly:
 - on open wounds or rashes, swollen, red, infected, or inflamed areas or skin eruptions (such as phlebitis, thrombophlebitis, varicose veins, cellulitis)
 - on or close to, malignant tumours
 - on areas treated with radiotherapy (within the past 6 months)
 - on reproductive organs
- Electrode body pads are for single person use only. Do **not** share body pads with others
- Do **not** use Body Pads in conjunction with a brace or cast without first consulting with your doctor
- Do **not** use Body Pads after their use by date
- There is a chance you may experience skin irritation or burns beneath the Body Pad Electrodes or hypersensitivity due to the electrical stimulation
- Ensure that any moisturiser/gel/balm is evenly applied and thoroughly absorbed into the skin before applying stimulation. There is a chance that uneven

application of a moisturiser/gel/balm could increase the risk of skin irritation or burn, when using the electrical stimulation.

- Do not use the device:
 - In the presence of electronic monitoring equipment
 - Together with a life-supporting medical electronic device
 - When you are in the bath or shower
 - While you are sleeping

Warnings - EMS only

- Symptoms may worsen during the initial treatment phase before getting better. This may occur if the body has not yet adjusted to increased muscular activity and blood circulation. If this occurs, reduce the intensity and the duration of treatment which will reduce the initial symptoms. If symptoms persist consult with your doctor

Warnings - TENS only

- When using TENS do not apply to areas of skin that lack sensation

Cautions

- Be careful when applying stimulation over areas of skin that lack normal sensation. It may cause skin irritation due to the inability to feel stimulation until the intensity is too high - use a low intensity to achieve a gentle muscle contraction, and/or use for a shorter time, to avoid overstimulation. Check for signs of skin irritation (redness), bruising or pain. If in doubt consult your doctor
- When using EMS be careful when applying stimulation:
 - Over the abdomen during menstruation
 - After recent surgical procedures (within the past 6 months) as stimulation may disrupt your healing process
 - If you are likely to bleed internally, such as following an injury or fracture – use a low intensity and/or shorter time to avoid over-stimulation
 - After a long period of immobility or inactivity – use a low intensity and shorter time to avoid overstimulation or muscle fatigue

- When using TENS:
 - It is possible Revitive may reduce the sensation of pain that would normally act as a warning of an underlying problem
 - If your pain does not improve, gets worse or continues for more than 5 days, stop using the device and seek advice from your doctor
 - TENS is not effective in treating the original source or cause of pain
- The long term effects of electrical stimulation are unknown
- Electrical stimulation may not work for every user, please seek advice from your Doctor
- This product is not intended for use by persons with reduced physical, sensory or mental capabilities, unless they are supervised by a person responsible for their safety

Safety Precautions

- **Do not stand on the machine.** Use only when sitting down
- Use the device only for its intended purpose
- Do not expose the device to extreme heat
- Do not spill liquid on the device or its accessories
- Do not overload the electrical socket
- Keep device out of the reach of children
- Keep power cords and cables out of the reach of children to prevent risk of strangulation
- Revitive may be used by multiple persons, ensure device is cleaned after each use
- Use Revitive only with the accessories supplied by, or purchased from, the manufacturer
- Check body pads, cords and cables periodically for damage
- Do not open Revitive or repair it yourself. This will invalidate your warranty and may cause serious harm

- Do not position the Revitive so that it is difficult to disconnect it from the mains supply
- Do not open Revitive or repair it yourself. This will invalidate your warranty and may cause serious harm
- In the unlikely event your Revitive malfunctions, disconnect it from the power source and contact your nearest authorised agent
- Revitive has passed the required tests for Electromagnetic Interference (EMI); it may still be affected by excessive emissions and/or may interfere with more sensitive equipment
- It has been reported that some universal remote control devices (e.g. for TV etc.) can change the settings on Revitive if used during a treatment. If this should occur, simply adjust the time or intensity settings on Revitive back to where you want them to be using the Revitive Remote Control, or using the device Control Panel
- After any exposure to hot or cold temperatures outside the specified operating range of 10 – 40°C allow the product to re-adjust to the recommended operating temperatures to ensure continued product performance



Adverse Reactions

- If you experience adverse reactions, stop using Revitive and consult with your doctor

Save these instructions

How do I get the most from Revitive?

EMS Stimulation - for best results:

- Use **Revitive foot-pads for at least 30 to 60 minutes each day**, 7 days a week.
- It is important to use Revitive at a high enough intensity to give you a strong comfortable muscle contraction. Most people achieve a strong muscle contraction **over intensity level 40** (intensity range 1-99).
- If you are diagnosed with a long term medical condition such as High Blood Pressure, High Cholesterol, Diabetes, Osteoarthritis, Chronic Venous Insufficiency (CVI), Peripheral Arterial Disease (PAD) or COPD, it can take **up to 8 weeks** to help reduce symptoms associated with these chronic conditions.

Do not use Revitive, using EMS stimulation, for more than 6 sessions of 30 minutes (or the equivalent) per day.

TENS stimulation

For TENS Stimulation, through the Revitive Electrode Body Pads, use as and when required, for 20-30 minutes each session.

Step 1:

Setting up Revitive for the first time

- a** Remove all parts from the box:

- AC/DC power adaptor
- Revitive Medic device
- Body Pads
- Electrode cord
- Remote control
- AAA batteries x 2

See What is inside the Box? on pages 4-6 to help identify the parts.

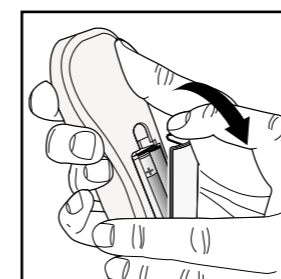

- b** Locate the remote control and insert the batteries.

Before you use Revitive for the first time, read the Warnings and Cautions on pages 10-14. If in doubt, consult your doctor before using the product.

Step 2:**Setting up for first use**

- a** Turn the device over so that you can see the IsoRocker® and IsoRocker Disabler.
- The IsoRocker allows Revitive to rock while stimulating your legs & feet
 - Revitive will begin rocking on the IsoRocker once muscle contractions are strong enough
 - The IsoRocker feature can be disabled, by ‘opening’ the IsoRocker Disabler. Revitive will then be static and it will not rock during use

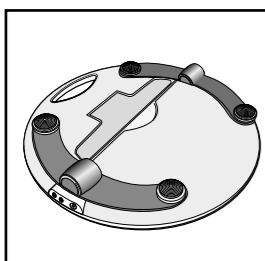

- b** If you want to use the IsoRocker, leave the IsoRocker Disabler in place (ie flat) on the bottom of the device, as shown.

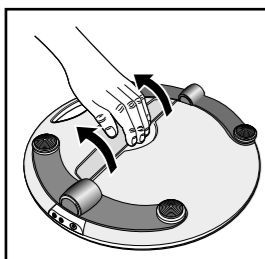

- c** If you do not want to use the IsoRocker
- Open the IsoRocker Disabler on the bottom of Revitive

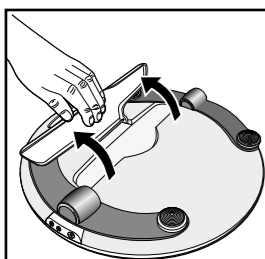

- Pull the IsoRocker Disabler back until it clicks open, as shown

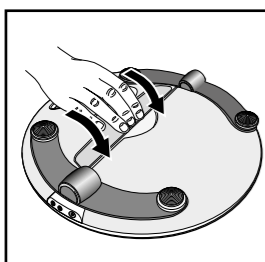

- To re-enable the IsoRocker, pull the IsoRocker Disabler and press into place on the bottom of the device (ie flat)

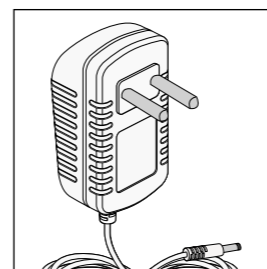

- d** Locate the AC/DC power adaptor.

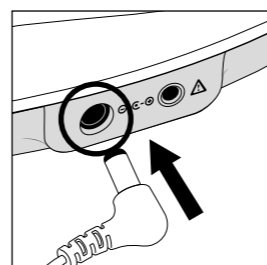

- e** Plug the small end of the power cord into the opening on the side of Revitive.

- f** Plug the power adaptor into the nearest electrical socket.

Step 3: Using the Foot-Pads

The foot-pads will only deliver EMS to your feet and legs. You can use the Body Pads to receive EMS or TENS, see pages 22 and 27 for details.

- a** It is important that you are hydrated. We recommend drinking a glass of water before using Revitive.

You may also apply a moisturiser to the soles of the feet to help hydrate the skin.

Hint: Applying a moisturiser to the soles of the feet before using Revitive can help improve the delivery of electrical stimulation.

Sit with both bare feet on the foot-pads

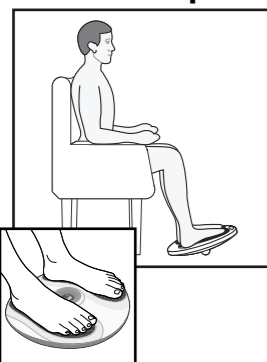

- b** Get into a comfortable seated position.
For best results sit with your knees at a 90 degree angle (right angle).
- c** Place Revitive on the floor in front of you.

Revitive is designed to be used while seated.
Never stand on the Revitive unit.

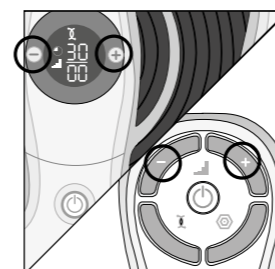

- d** Place **both bare** feet on the foot-pads.
Make sure you remove all footwear, including socks/stockings.
- e** Press the power button on the device or on the remote control to turn Revitive on.
You will hear a beep and the display lights will light up. The time will read 30 minutes and Intensity will read 00.
To turn off Revitive at any time during operation, press the power button on the device or on the remote control.



- f** Press the (+) Intensity Control one time to start stimulation.
You can use the buttons on the control panel or remote control.
Press the (+) button to increase the level.
Press the (-) button to decrease the level.
- g** Ensure you familiarise yourself with the feeling of Electrical Muscle Stimulation (EMS). Use on a low intensity for 30-60 minutes once per day for a few days.
Set the intensity at a level where you can feel the stimulation in your feet which creates a calf contraction.
It is normal to feel tingling or varying sensations in your calf muscles.
Revitive does **not** vibrate.
- h** After a few days of familiarisation, use a higher intensity that provides you with **strong but comfortable calf muscle contractions**.
Most people experience a strong contraction at intensity level 40 or over. You can set the intensity between 1-99.
Please note that the intensity required may vary from day to day.

If you feel pain or discomfort:

- Remove one or both feet from the foot-pads to stop the stimulation
- Lower the intensity of the foot-pads using the  (-) Intensity Control on the control panel, or remote control, before replacing your feet on Revitive

- i The  Time Display will start to count down in minutes as Revitive cycles through its program.
- j When Revitive times out, the  Time Display reads 00 and you will hear three beeps.
- k The Revitive switches itself off automatically.

Step 4: Using the Body Pads

 Electrode Body Pads are for single person use only. Do **not** share body pads with others.

Revitive comes with one pair of reusable (up to 20-30 applications) Electrode Body Pads that can be used to deliver Electrical Muscle Stimulation (EMS) or Transcutaneous Electrical Nerve Stimulation (TENS) to other parts of the body.

The Body Pads cannot be used at the same time as the foot-pads. Using the Body Pads will automatically turn the foot-pads off.

Each type of stimulation can be used for specific results.

EMS provides stimulation of your muscles, causing them to contract and relax. Using EMS can help to reduce swelling, improve circulation, as well as reduce pain and discomfort caused by swelling in your legs. EMS can be used on the areas shown on the next page.

TENS provides stimulation of your nerves, which blocks the pain you experience in a particular area of your body. TENS can be used to provide pain relief to the areas shown on page 27. For instructions on how to use TENS, go to page 27.

Before using the Body Pads, select the area you wish to apply stimulation to and which stimulation mode you would like to use - the positioning of the Body Pads will depend on which stimulation mode (EMS or TENS) you choose.

Step 4.1: Using the Body Pads for Electrical Muscle Stimulation (EMS)

Use Revitive Body Pads in EMS mode as and when required, from 30 minutes per day.

Do not use Revitive in EMS mode for more than 6 sessions of 30 minutes (or the equivalent) per day. This may result in muscle fatigue.

- a** Select the area you wish to apply electrical stimulation to.
- ☑ Recommended Body Pad placements are shown below:

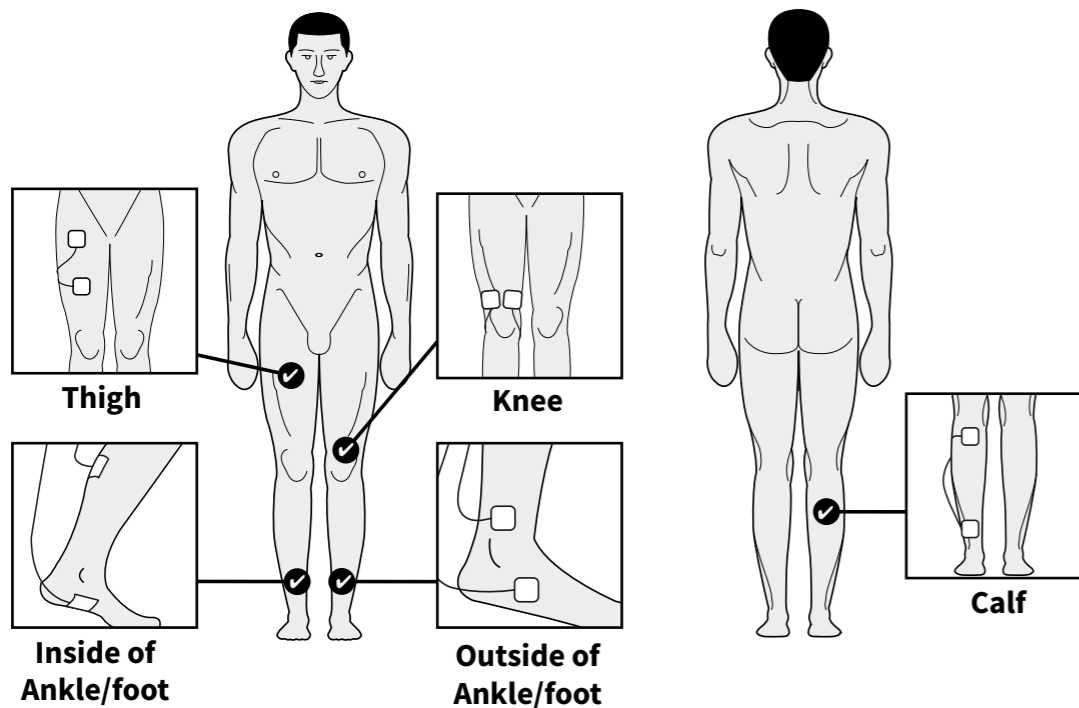

Do **NOT** use the Body Pads on your head, face, neck or chest.

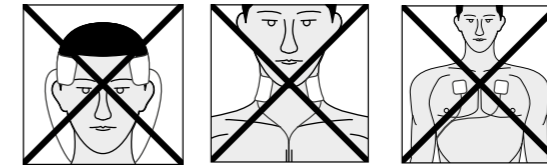

- b** Clean and dry the area where you will place the Body Pads.
- c** Make sure Revitive is switched off. If the control panel is still illuminated, press the power button and turn Revitive off.
- d** Attach the ends of the Body Pads to the Electrode cord.

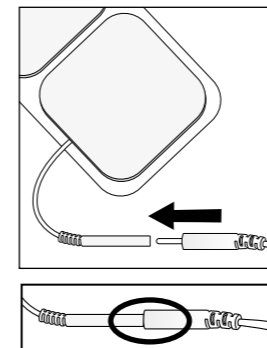

Press connectors until there is **no gap** between them. Leaving a gap may cause discomfort.

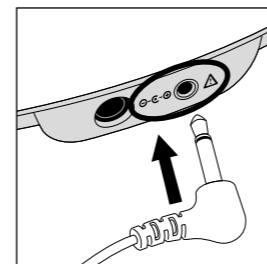

- e** Plug the other end of the Electrode cord into the opening on the side of Revitive.
Plugging in the Electrode cord will automatically turn the foot-pads off.

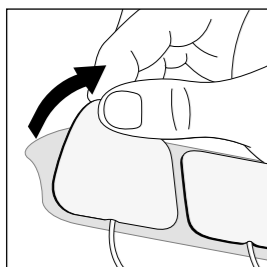

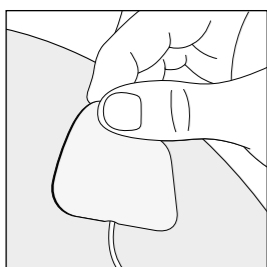

- f** Remove the plastic liner from the Body Pads, by peeling it off carefully. Replace the Body Pads onto the plastic liner after use.

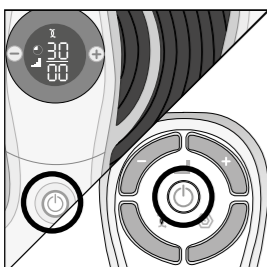

- g** Press the Body Pads on the area you wish to apply electrical stimulation to, as shown on page 22, gently pressing the adhesive side against the skin.



- h** Press the power button on the device or on the remote control to turn Revitive on.

You will hear a beep and the display lights will light up. The  time will read 30 minutes, the  Intensity will read 00 and the  EMS symbol will be displayed.

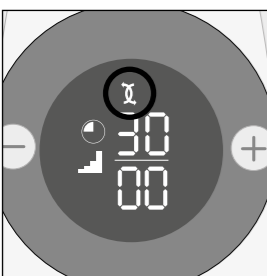

NB Revitive Body Pads will automatically provide stimulation in EMS mode.

See page 27 for instructions on how to use  TENS mode.

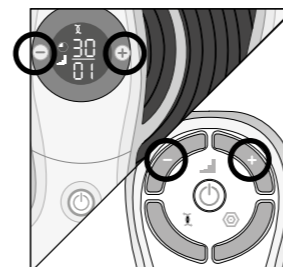

- i** Press the  (+) Intensity Control, one time, to start stimulation.

You can use the buttons on the device or remote control.

Press the (+) button to increase the level.
Press the (-) button to decrease the level.

- j** Ensure you familiarise yourself with the feeling of Electrical Muscle Stimulation (EMS). Use on a low intensity for 30 minutes once per day for a few days.

Set the intensity at a level you can feel the stimulation creating a muscle contraction.



It is normal to feel tingling or varying sensations in the muscles you are treating.

- k** After a few days of familiarisation, use a higher intensity that provides you with **strong but comfortable muscle contractions**.

You can set the intensity between 1-99.

Please note that the intensity required may vary from day to day.

If you feel pain or discomfort:

- Lower the intensity of the Body Pads using the  (-) Intensity Control on the device or remote control.
- You can also choose to stop therapy before the end of the 30 minute session to avoid skin irritation. You can do this by pressing the  power button on the device or on the remote control.

- l The  Time display will start to count down in minutes as Revitive cycles through its program.

When Revitive times out, you will hear three beeps, and the device will switch itself off automatically.

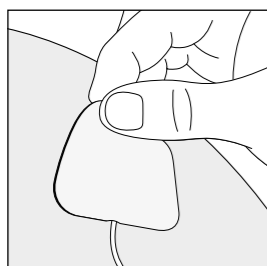

- m Ensuring that the device has switched itself off, then gently peel the Body Pads from the skin.

Do not pull the Body Pads off the skin using the Electrode cords as this may damage the cords.

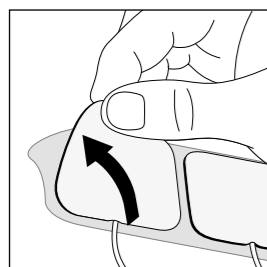

- n Replace the Body Pads onto their plastic liner after use.

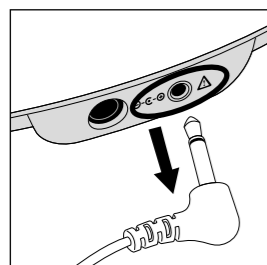

- o Unplug the Electrode cord from the opening on the Revitive.

You do not need to detach the Body Pads from the Electrode cord.

Step 4.2: Using the Body Pads for Transcutaneous Electrical Nerve Stimulation (TENS)

It is recommended to use Revitive, in TENS mode, for 20-30 minutes per session. TENS mode may be used as and when required.

- a Select the area you wish to apply electrical stimulation to.
 - Recommended Body Pad placements are shown below:

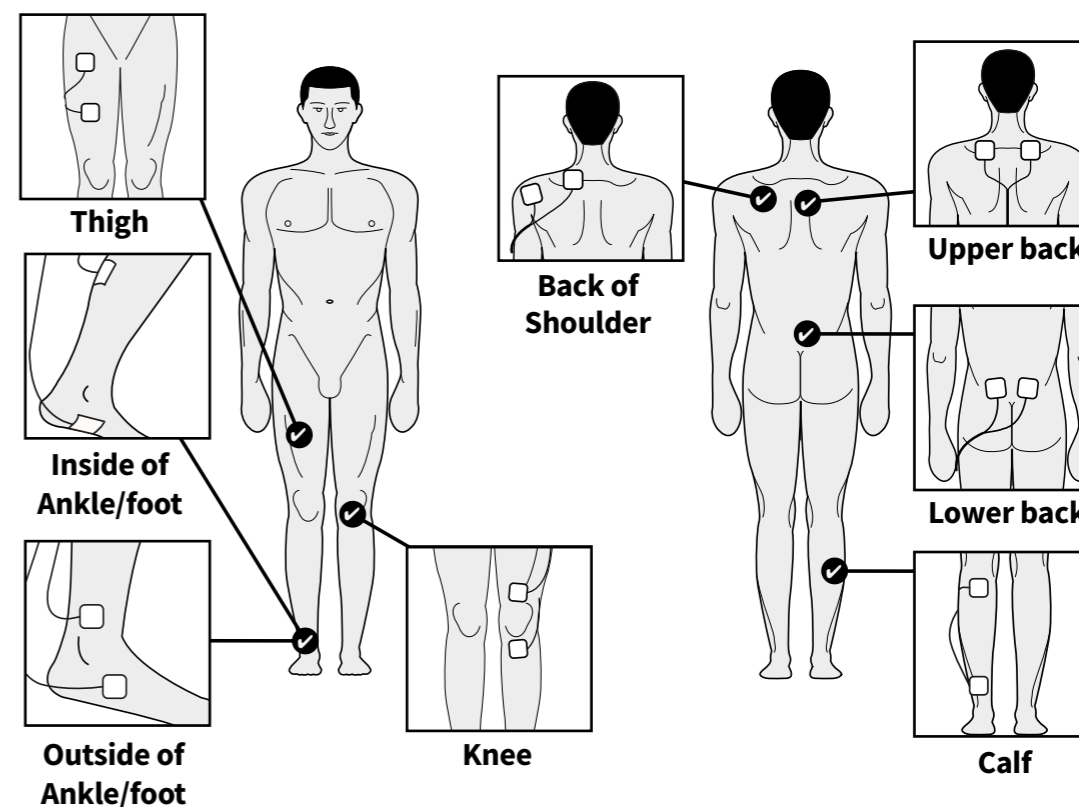

If using TENS for pain relief, position the Body Pads on either side of the area causing you pain.

Do NOT use the Body Pads on your head, face, neck or chest.

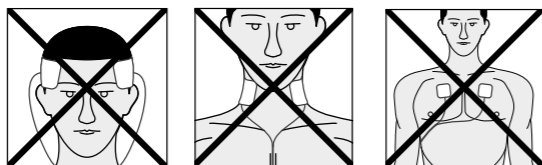

- b** Clean and dry the area where you will place the Body Pads.
- c** Make sure Revitive is switched off. If the control panel is still illuminated, press the power button and turn Revitive off.
- d** Attach the ends of the Body Pads to the Electrode cord.

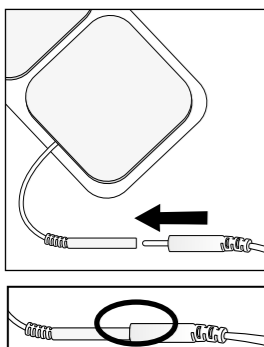

Press connectors until there is **no gap** between them. Leaving a gap may cause discomfort.

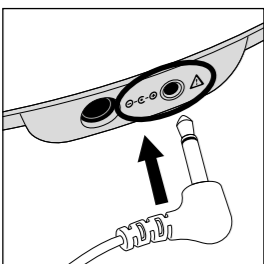

- e** Plug the other end of the Electrode cord into the opening on the side of Revitive.
Plugging in the Electrode cord will automatically turn the foot-pads off.

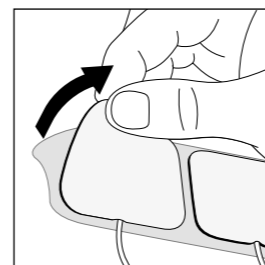

- f** Remove the plastic liner from the Body Pads, by peeling it off carefully. Replace the Body Pads onto the plastic liner after use.

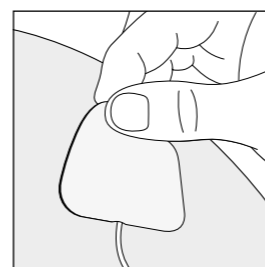

- g** Press the Body Pads on the area you wish to apply electrical stimulation, as shown on page 27, gently pressing the adhesive side against the skin.

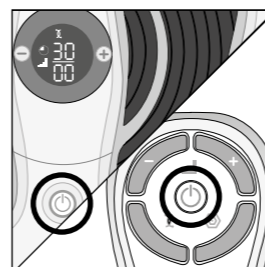

- h** Press the power button on the device **or** on the remote control to turn Revitive on.

You will hear a beep and the display lights will light up. The time will read 30 minutes, the Intensity will read 00 and the EMS symbol will be displayed.

NB Revitive Body Pads will automatically provide stimulation in EMS mode.

See page 22 for instructions on how to use EMS mode.

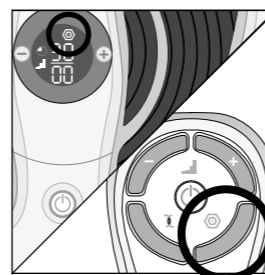

- i** Press the TENS button on the remote control. You will then see the TENS symbol on the display.

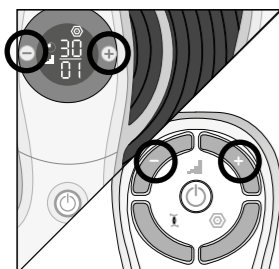



- j** Press the  (+) Intensity Control once to start stimulation.

Continue to increase the intensity until you feel a strong but comfortable tingling sensation without it causing you pain. You can set the intensity between 1-99.

You can use the buttons on the device or remote control.

Press the (+) button to increase the level.
Press the (-) button to decrease the level.

If you feel pain or discomfort:

- Lower the intensity of the Body Pads using the  (-) Intensity Control on the device or remote control
- You can also choose to stop therapy before the end of the 30 minute session to avoid skin irritation. You can do this by pressing the  power button on the device or on the remote control

- k** The  Time display will start to count down in minutes as Revitive cycles through its program.

When Revitive times out, you will hear three beeps, and the device will switch itself off automatically.

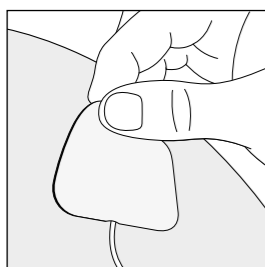

- l** Ensuring that the device has switched itself off, then gently peel the Body Pads from the skin.

Do not pull the Body Pads off the skin using the Electrode cords as this may damage the cords.

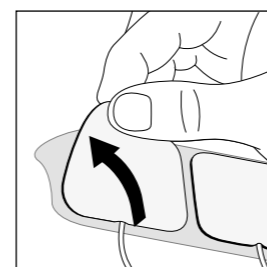

- m** Replace the Body Pads onto their plastic liner after use.

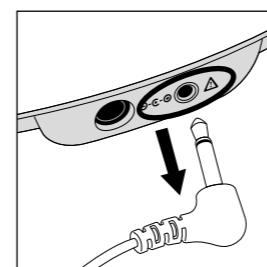



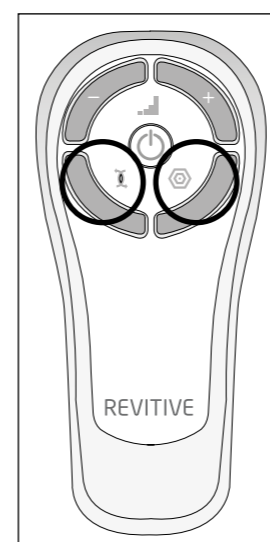

- n** Unplug the Electrode cord from the opening on Revitive.

You do not need to detach the Body Pads from the Electrode cord.

Step 4.3: Switching between EMS and TENS mode



To change between  EMS and  TENS mode, press the button of the stimulation mode you require on the remote control.

During use, switching from  EMS to  TENS mode (or vice versa), will reset the timer back to 30 minutes. The intensity  will also be reset to zero.

Step 5: Cleaning and storing Revitive







- a Ensure Revitive is switched off.
- b Wipe down the foot-pads with a soft damp cloth.
Do not clean with chemicals.
Do not immerse Revitive in water.
- c Store Revitive in a cool, dry and dust-free location.
Store out of direct sunlight.
- d Place Body Pads onto the plastic liner.
- e Store the Body Pads in a dry and ventilated location.
Store out of direct sunlight.
You do not have to detach the Body Pads from the Electrode cords to store them.

Replacing the Batteries







The remote control requires two AAA 1.5V batteries to operate.

Replacing the Body Pads



The Body Pads are reusable up to 20-30 applications. If the Body Pads start to lose their adhesiveness, rub a few drops of water into the surface. Replacement Body Pads can be obtained via www.revitive.com.

Problem	Possible Cause	Solution
Revitive is on (lights illuminated on the LED display) but I cannot feel the electrical stimulation through the foot-pads.	Not placing both bare feet on the foot-pads at the same time.	Ensure that your feet are bare and each foot is placed on each of the foot-pads at the same time. Keep increasing the  intensity up to a maximum of 99 until you feel the stimulation.
	Your feet may be dry.	Moisturise the soles of your feet to improve conductivity and stimulation and try the procedure again. You may also have to increase the  intensity level.
	You may be dehydrated.	Drink plenty of water before and after using the device. The device uses your body to create the electrical circuit. Water is an excellent conductor of electricity and if your body is less hydrated (below 60%) then the stimulation may be less, therefore it is important to always remain well hydrated.
	The  intensity level may be on too low a setting.	This is a very safe device. Keep increasing the  intensity level towards 99 until you feel the stimulation. You may find that you have to increase the intensity  level as you get used to the therapy. The aim is not to get to 99 but to find a setting that is comfortable for you.
	Electrode cord is connected to device.	Disconnect the Electrode cord - the foot-pads will not work while the Electrode cord is plugged in.
	If, having tried the solutions above, you still cannot feel the stimulation:	Test the device by placing one hand across both footpads at the same time (The heel end of the footpads is easiest). With your other hand, and starting from zero, increase the  intensity level until you can feel the stimulation. If you can feel the stimulation through your hand then the device is working. If on 99 you still cannot feel the stimulation then please contact your authorised dealer.

Problem	Possible Cause	Solution
No power or lights to Revitive when it is switched on.	AC Adaptor not switched on at the electrical socket or AC Adaptor not plugged into device properly.	Check electrical socket power is switched on and the AC Adaptor is plugged into the device correctly. If still not working – contact your authorised dealer.
Revitive is not vibrating.	REVITIVE IS NOT DESIGNED TO VIBRATE.	
The IsoRocker® is not "rocking".	It is the muscles in your legs that cause the "rocking", the IsoRocker® is a pivot.	The IsoRocker® will only rock when increased to an intensity which causes sufficient calf muscle contraction. It may be that you cannot comfortably increase the intensity high enough until you get used to the sensation. It is important that intensity is adjusted to a level that is comfortable.
	The device is too far in front of you.	Sit with your knees at a 90 degree angle.
	The IsoRocker® system is not enabled.	Ensure IsoRocker® Disabler is "flat", in centre position (see page 16).
My legs are aching after treatment.	You may have the  intensity on too high a setting and your muscles are being overworked.	Leave adequate time after each treatment to allow the muscles to recover (just like after vigorous exercise!). On your next session start on a lower setting (where you can feel the mild electrical stimulation and it is comfortable) and reduce the duration until your muscles have acclimatized to the stimulation.
When using the IsoRocker® on a hard floor it makes a tapping noise.	Incorrect positioning of the device or too high an intensity level.	Adjust the positioning of the device or lower the intensity level to reduce the device tapping. Alternatively use a floor mat under the device to cushion the sound.
I have placed my feet on the device but am unable to see the TENS symbol on the display.	TENS is only available through the Body Pads. The foot-pads provide EMS only.	

Problem	Possible Cause	Solution
When using the Body Pads, the stimulation feels uncomfortable.	The level of stimulation you are using may be too high.	Decrease the stimulation level using the  (-) intensity control on the device or remote control.
I am unsure of which therapy mode I am using when using the Body Pads.		Look at the display on the device. If the Body Pads are in  EMS mode, you will see the  EMS symbol. If the Body Pads are in  TENS mode, you will see the  TENS symbol.
I suddenly can't feel stimulation when using the Body Pads.	You may have pressed the other stimulation mode button by accident.	Pressing the opposite stimulation mode button (i.e. pressing the  TENS button when already in EMS mode or vice versa), will reset the timer back to 30 minutes. The intensity will also be reset to zero.

For more information, including Frequently Asked Questions, please visit www.revitive.com















Name of product	Revitive Medic
Model	2837AB
Frequency	EMS: 20Hz – 53Hz TENS: 80Hz - 130Hz
Output current	EMS: Max 15mA TENS: Max 19mA
Weight	1.4kg
Dimensions	357(W) x 357(H) x 84(D) mm
Power consumption	5W
AC adaptor	CE Approved
Power source Input (adaptor used) ⚡ Output ⚡	100-240V  AC (-⊕), 50/60Hz, 0.18A 5V (⊕) DC  , 1.0A





The Remote Control replicates the controls found on the device

Operating Frequencies	38 KHz
Operating Range Distance	0 to 25m at horizontal 0 to 18m at +/- 30 degree angle from the horizontal.

Complies with European Medical Devices Directive (93/42/EEC)	 2797
Device serial number including year (YYYY) and month (MM) of manufacture can be found on the box and back of unit	LOT #YYYYMMXXXXX
Item number	REF

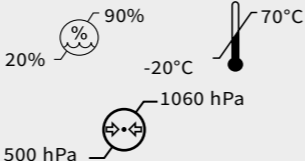
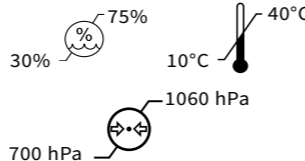
Contraindications, Warnings and Cautions Make sure you understand these before using the Revitive

Power	
Time Remaining	
Intensity Level	
EMS Mode	
TENS Mode	
IsoRocker Disabler	
Center Positive Polarity	
Class II medical electrical equipment double insulated	
Type BF medical electrical equipment	
Legal manufacturer of the device	
EU/EC European Authorised Representative	
Consult instructions for use	
The Waste Electrical and Electronic Equipment Directive (WEEE Directive). At the end of the product lifecycle, do not throw this product into normal household garbage, but take it to a collection point for the recycling of electronic equipment	
	

Ingress Protection Rating	IP21
Use-by date	 YYYY MM DD
Humidity, temperature and air pressure limit for storage and transport	
Humidity, temperature and air pressure limit for operating conditions After any exposure to hot or cold temperatures outside the specified operating range of 10 - 40°C allow the product to re-adjust to the recommended operating temperatures to ensure continued product performance.	
Indoor Use Only	
Medical device does not contain natural rubber latex	
Do not disassemble	

Your two year warranty

It is important to retain the retailer's receipt as proof of purchase. Staple your receipt to this back cover for future reference.

Please quote the following information if the product develops a fault. These numbers can be found on the base of the product:

Model no:

Lot no:

All Revitive devices are individually tested before leaving the factory. In the unlikely event of any device proving to be faulty within 30 days of purchase, it should be returned to the place of purchase for it to be replaced.

If the fault develops after 30 days and within 24 months of original purchase, you should contact your local distributor quoting model number and LOT number on the product, or write to your local distributor at the address shown.

You will be asked to return the product (in secure, adequate packaging) to the address shown with a copy of proof of purchase.

Subject to the exclusions set out below (see Exclusions) the faulty device will then be repaired or replaced and dispatched, usually within 14 working days of receipt.

If, for any reason, this item is replaced during the 2 year guarantee period, the guarantee on the new item will be calculated from the original purchase date. Therefore, it is vital to retain your original till receipt or invoice to indicate the date of initial purchase.

To qualify for the 2 year guarantee, the device must have been used according to the manufacturer's instructions supplied.

EXCLUSIONS:

- Actegy Ltd, manufacturer of Revitive devices, shall not be liable to replace the goods under the terms of the guarantee where:
 - The fault has been caused or is attributable to accidental use, misuse, negligent use or used contrary to the manufacturer's recommendations or where the fault has been caused by power surges or damage caused in transit.
 - The device has been used on a voltage supply other than that stated on the product or used with a power adaptor other than the one supplied with the product.
 - Repairs have been attempted by persons other than our service staff (or authorised dealer).
 - The device has been used for hire purposes or non-domestic use.
 - The device is second hand.
- Actegy Ltd are not liable to carry out any type of servicing work, under the guarantee.
- Accessories such as Electrode Body Pads are not covered by the guarantee.
- Batteries and damage from leakage are not covered by the guarantee.
- This guarantee does not confer any rights other than those expressly set out above and does not cover any claims for consequential loss or damage. This guarantee is offered as an additional benefit and does not affect your statutory rights as a consumer.

To activate your free 2 year warranty please register your device at:
www.revitive.com/myrevitive

Que contient la boîte ?	41
Pièces et commandes	42-43
Introduction à Revitive	44-46
Indications d'utilisation	44-45
Causes d'une mauvaise circulation	45
Comment fonctionne Revitive	46
Précautions importantes	47-51
Quand NE PAS utiliser Revitive	47
Avertissements et mises en garde	48-50
Précautions de sécurité	50-51
Effets indésirables	51
Mode d'utilisation	52-69
Comment bénéficier au mieux de Revitive ?	52
Étape 1 : Réglage initial de l'appareil Revitive	52
Étape 2 : Régler Revitive pour son utilisation	53-54
Étape 3 : Utilisation des repose-pieds	55-57
Étape 4 : Utilisation des électrodes	58
4.1 : Utilisation des électrodes corporelles pour l'EMS	59-63
4.2 : Utilisation des électrodes corporelles pour la TENS	64-68
4.3 : Passage du mode EMS au mode TENS	68
Étape 5 : Nettoyage et rangement de l'appareil	69
Remplacement des piles et des électrodes	69
Dépannage	70-72
Spécifications techniques	73-75
Garantie	76

Lorsque vous ouvrez la boîte, veuillez vérifier que les éléments suivants sont bien présents. Si vous pensez que quelque chose manque, veuillez nous contacter en utilisant l'un des numéros d'assistance téléphonique indiqués au dos de ce livret.

1 Adaptateur d'alimentation CA/CC

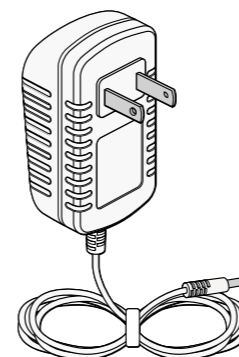

2 Revitive Medic

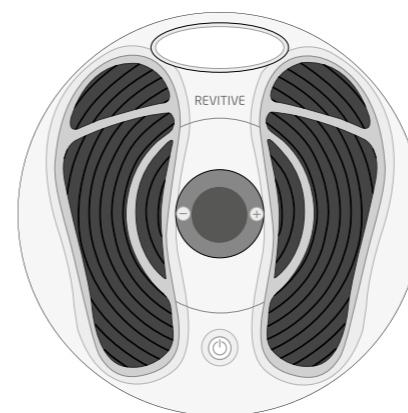

3 Électrodes corporelles

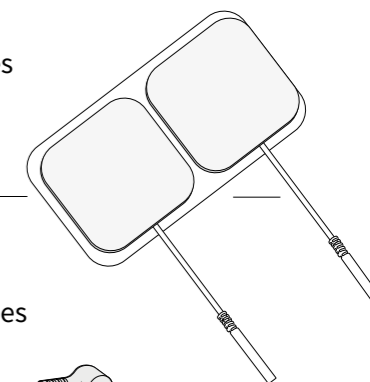

4 Cordons des électrodes



5 Télécommande



6 Piles AAA x 2

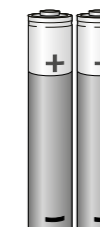

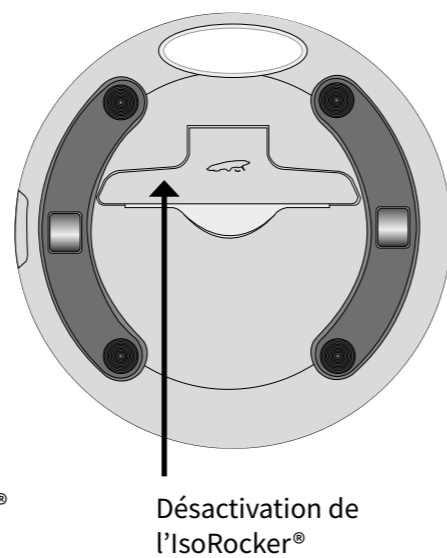
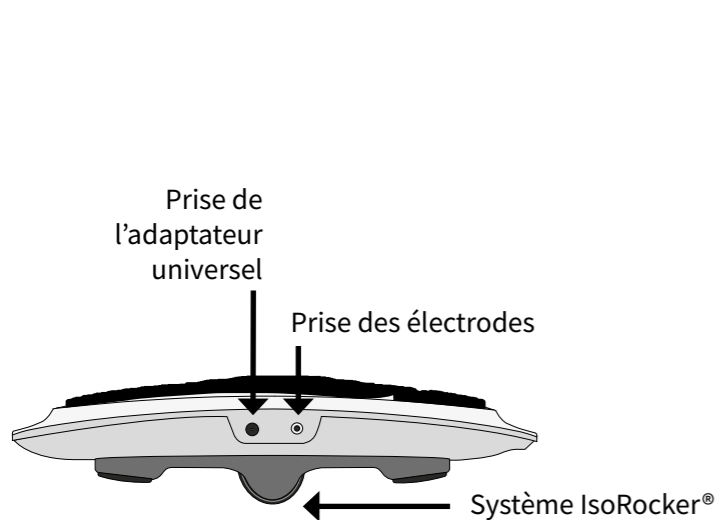
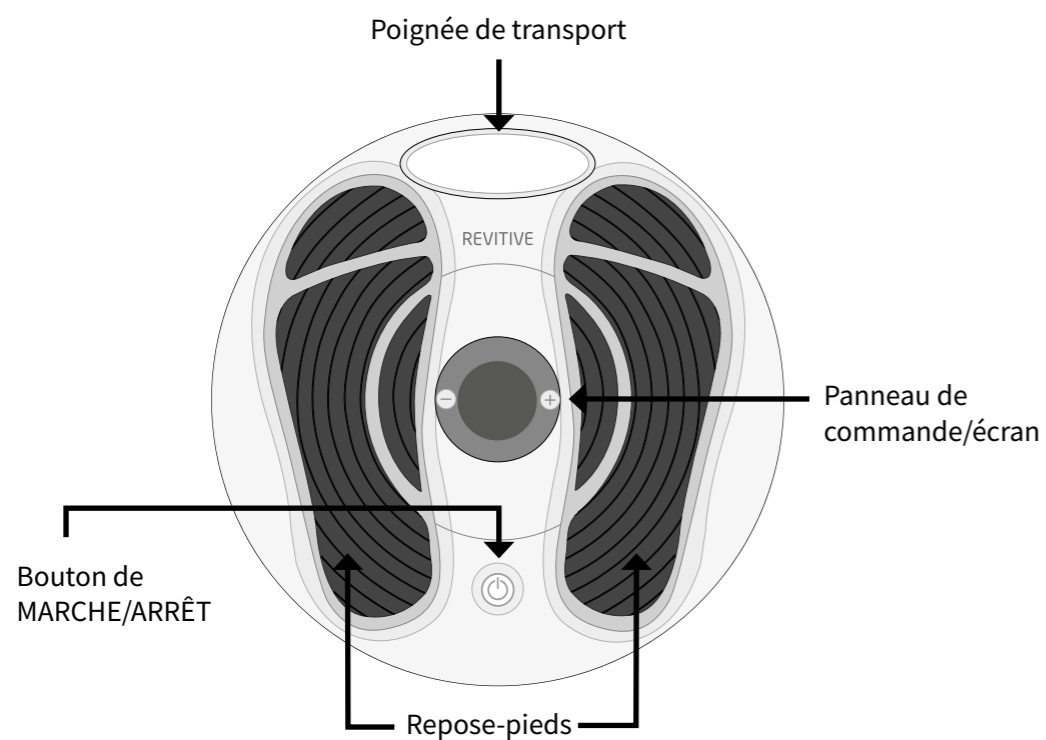

Panneau de commande

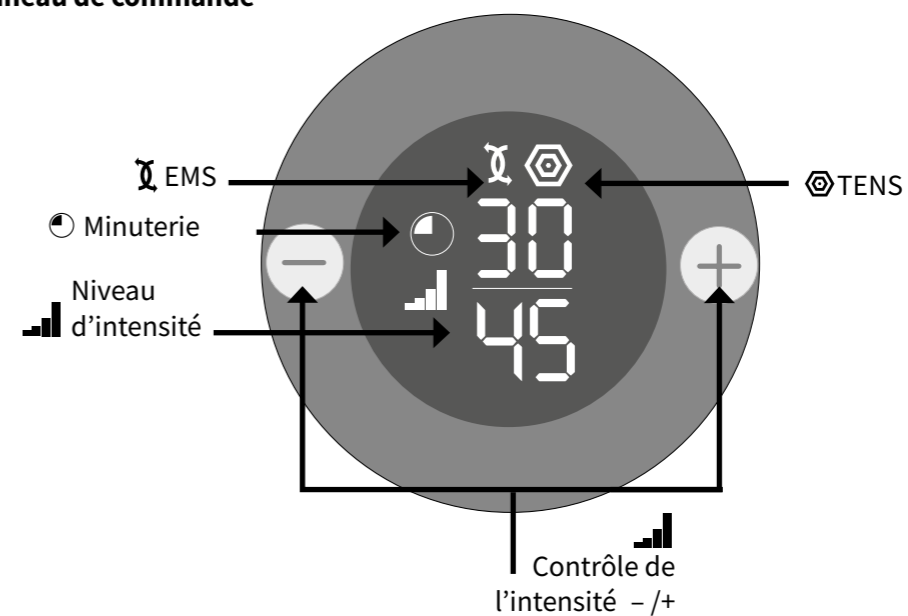

Télécommande

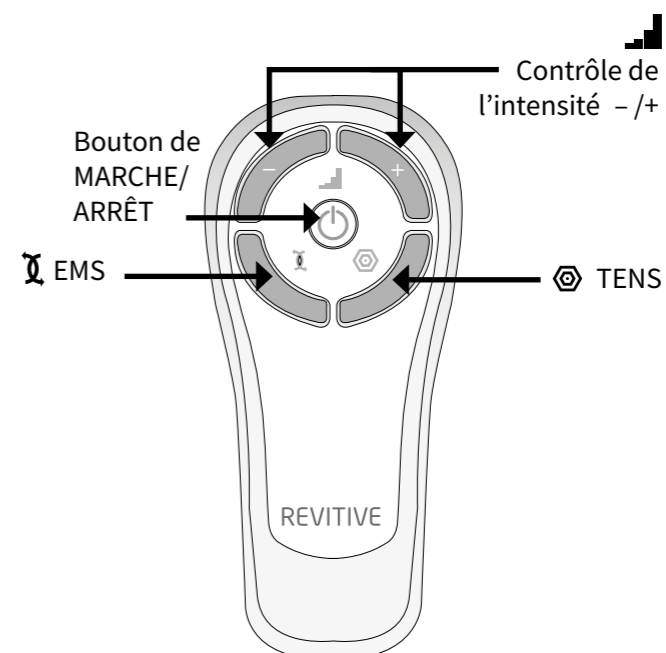

Indications d'utilisation

Revitive est conçu pour:

- Réduire la douleur et la gêne au niveau des jambes, des chevilles et des pieds provenant d'une mauvaise circulation sanguine (maladie artérielle périphérique), d'une neuropathie diabétique périphérique ou de gonflement (œdème) dû à l'arthrose ou aux suites d'une intervention chirurgicale
- Réduire le gonflement des jambes, des chevilles ou des pieds, causé par l'immobilité due à l'arthrose ou à une blessure
- Améliorer la circulation, pour réduire ou prévenir l'accumulation du sang (stase) due à une mauvaise circulation sanguine (insuffisance veineuse chronique/varices), à un diabète ou à une immobilité après une intervention chirurgicale
- Améliorer les problèmes de circulation dans les jambes dûs à une maladie artérielle périphérique
- Augmenter la force musculaire pour aider les jambes à gagner en mobilité après une immobilisation due à une BPCO, une arthrose ou une intervention chirurgicale
- Accroître la distance de marche parcourue avant l'apparition des symptômes de claudication (douleur) causés par une maladie artérielle périphérique
- Améliorer les symptômes liés aux varices ou à l'insuffisance veineuse chronique
- Contribuer au maintien de la santé des veines de la jambe, en augmentant la circulation et l'apport en sang oxygéné, et en réduisant le gonflement (œdème) des jambes, des pieds et des chevilles

Lorsque Revitive est utilisé pour la neurostimulation électrique transcutanée (TENS), il est conçu pour :

- Soulagement de la douleur associée à l'arthrose
- Soulagement de la douleur post-opératoire et post-traumatique
- Soulagement temporaire des douleurs d'origine musculosquelettique ou neuropathique
- Soulagement et gestion des douleurs chroniques, associées à la douleur musculo-squelettique, à l'arthrose et à la fibromyalgie

Les indications d'utilisation susmentionnées sont certifiées conformément à la Directive européenne relative aux dispositifs médicaux 93/42/CEE.

De plus, si vous avez un style de vie sédentaire ou des périodes d'inactivité prolongées,

Revitive peut contribuer à :

- Augmenter activement la circulation

- Soulager les jambes lourdes, douloureuses et fatiguées, ainsi que les crampes
- Réduire le gonflement des pieds et des chevilles
- Renforcer les muscles des jambes
- Contribuer au maintien de la santé des veines de la jambe

Causes d'une mauvaise circulation

Une mauvaise circulation sanguine ou une maladie artérielle périphérique (MAP) sont des affections courantes qui se manifestent par le rétrécissement des artères. Celui-ci est causé par une accumulation de cholestérol et d'autres dépôts dans les vaisseaux sanguins des jambes qui se traduit par une réduction du flux sanguin vers les muscles des jambes. Les causes courantes de ces affections sont notamment:

- un taux de cholestérol élevé
- l'hypertension,
- le tabagisme
- le diabète

Les symptômes peuvent inclure des douleurs, des crampes, des engourdissements ou une faiblesse musculaire au niveau des jambes.

Des études cliniques ont démontré que Revitive améliore la circulation sanguine et réduit les douleurs, les crampes et les engourdissements des jambes des personnes souffrant d'une mauvaise circulation sanguine, en augmentant le flux sanguin dans d'autres artères. C'est le même principe que le délestage du trafic routier sur les voies secondaires en cas de congestion sur un axe principal.

Les varices et l'insuffisance veineuse chronique (IVC) surviennent lorsque les valves veineuses des jambes, qui permettent au sang de retourner vers le cœur, fonctionnent mal. Le sang stagne alors dans les veines des jambes, ce qui crée des varices. Les symptômes peuvent comprendre des douleurs, des crampes nocturnes, un gonflement et des troubles cutanés au niveau des jambes. **Des études ont démontré que Revitive améliore la circulation sanguine et réduit les symptômes associés aux varices.**

Le **diabète** peut endommager les vaisseaux sanguins. En effet, un taux de sucre élevé dans le sang peut détériorer les parois des artères, facilitant le développement de dépôts de graisse. Ce phénomène produit un rétrécissement des artères et une réduction du flux sanguin vers les jambes et les pieds. **Revitive améliore la circulation et réduit les douleurs neuropathiques diabétiques.**

Comment fonctionne Revitive

Revitive délivre une électrostimulation musculaire (EMS) à vos pieds par l'intermédiaire d'une paire de repose-pieds rembourrés, pendant que vous êtes assis. L'électrostimulation provoque la contraction des muscles de vos mollets et de vos pieds, ce qui participe à augmenter la circulation dans la partie inférieure des jambes.

Revitive a été développé pour un grand confort d'utilisation. Il comporte également un IsoRocker® qui assure le mouvement naturel de l'articulation de la cheville lorsque la stimulation électrique est appliquée au niveau de vos pieds. Le mouvement de l'articulation est un facteur essentiel pour l'amélioration de la circulation veineuse de la partie inférieure des jambes. Vous pouvez choisir de bloquer ou débloquent le système IsoRocker® à tout moment.

Conçu pour être facile à utiliser, Revitive est fourni avec une télécommande ; vous n'avez donc pas à vous pencher pour ajuster les différents paramètres pendant que vous l'utilisez.

Grâce à ses électrodes corporelles, le Revitive peut produire deux types de stimulation : l'électrostimulation musculaire (EMS) et la neurostimulation électrique transcutanée (TENS). Comme dans le cas des repose-pieds, la stimulation EMS contribue à l'amélioration de la circulation en provoquant la contraction puis le relâchement des muscles. D'une intensité égale à celle employée par les professionnels, la stimulation TENS apporte un soulagement immédiat aux parties du corps traitées.

Rendez-vous sur www.revitive.com pour plus d'informations

Lire toutes les instructions avant utilisation

Quand ne pas utiliser Revitive

Revitive **ne** doit **pas** être utilisé par certaines personnes.



Ne pas utiliser dans les cas suivants (contre-indications) :

- Si vous portez un dispositif électronique implanté tel qu'un pacemaker ou un défibrillateur cardioverteur implantable automatique (DCIA)
- Si vous êtes enceinte
- Si vous suivez un traitement ou présentez des symptômes relatifs à une thrombose veineuse profonde (« TVP ») existante

Les longues périodes d'inactivité vous font courir un plus grand risque de développer une thrombose veineuse profonde (TVP). Une TVP se caractérise par un caillot de sang qui se forme généralement dans les veines profondes des jambes. En se détachant, une partie de la TVP risquerait d'entraîner des complications dangereuses telles qu'une embolie pulmonaire.

Si vous avez été inactif/inactive pendant des périodes prolongées, et que vous pensez peut-être souffrir d'une TVP, consultez immédiatement votre médecin. Pour éviter tout déplacement du caillot, n'utilisez pas REVITIVE.

Certaines TVP ne présentent aucun symptôme. Cependant, il est important de noter que les symptômes peuvent inclure :

- une douleur, un gonflement ou une sensibilité au niveau d'une jambe (en général dans le mollet)
- une douleur sourde au niveau de la zone concernée
- une peau plus chaude dans la zone du caillot
- une rougeur de la peau, en particulier à l'arrière de la jambe, au-dessous du genou

Consultez votre médecin dès que possible si vous remarquez l'un des symptômes ci-dessus.



Avertissements

- Consultez votre médecin avant d'utiliser cet appareil dans les cas suivants :
 - Vous êtes suivi(e) par un médecin
 - Vous avez des antécédents de problèmes cardiaques
 - Vous avez suivi un traitement médical ou une kinésithérapie pour votre douleur
 - Vous présentez une cardiopathie suspectée ou diagnostiquée
 - Vous souffrez de problèmes suspectés ou diagnostiqués d'épilepsie
 - Vous n'avez pas la certitude que REVITIVE vous convient
 - Vous ne connaissez pas précisément la cause de vos symptômes
- Si vous avez un implant métallique, vous pourriez être susceptible de ressentir une gêne ou une douleur au niveau de cet implant lors de la stimulation électrique ; dans ce cas, arrêtez d'utiliser l'appareil et consultez votre médecin
- La stimulation électrique peut être ressentie plus intensément à proximité d'un implant métallique. Vous pouvez toutefois continuer à vous servir de l'appareil si vous ne ressentez aucune douleur.
- **N'utilisez pas** les électrodes sur la tête, le visage, le cou ou la poitrine
- **N'utilisez pas** les repose-pieds et n'appliquez pas les Électrodes corporelles directement :
 - sur des plaies ouvertes ou une peau irritée, des zones enflées, rouges, infectées ou enflammées ou des éruptions cutanées (de type phlébite, thrombophlébite, varice ou cellulite infectieuse)
 - sur ou près de tumeurs malignes
 - sur des zones traitées par radiothérapie (au cours des 6 derniers mois)
 - sur les organes reproductifs
- Les électrodes sont strictement réservées à votre usage personnel ; ne **pas** les partager avec autrui
- **N'utilisez pas** les Électrodes corporelles en conjonction avec une attelle ou un plâtre sans consulter d'abord votre médecin
- **N'utilisez pas** les Électrodes corporelles au-delà de leur date de péremption
- Il est possible que vous ressentiez une irritation cutanée ou des brûlures sous l'effet des électrodes ou une hypersensibilité due à l'électrostimulation

- Assurez-vous que le produit hydratant, gel ou baume est appliqué uniformément et qu'il est bien absorbé par la peau, avant toute stimulation. Il est possible que l'application inégalement répartie du produit hydratant, gel ou baume augmente le risque d'irritation cutanée, voire de sensations de brûlure, à l'application de l'électrostimulation
- **N'utilisez pas** l'appareil :
 - En présence d'équipements de surveillance électronique
 - Avec un dispositif électronique médical d'assistance vitale
 - Quand vous êtes dans votre bain ou sous la douche
 - Pendant le sommeil



Avertissements – EMS uniquement

- Les symptômes peuvent s'aggraver au cours de la phase initiale avant de remarquer une amélioration. Cela peut être dû au fait que votre corps ne s'est pas encore adapté à l'augmentation de l'activité musculaire ou de la circulation sanguine. Si cela se produit, diminuez le niveau d'intensité et la durée du traitement, ce qui aura pour effet de réduire les symptômes initiaux. Si les symptômes persistent, consultez votre médecin



Avertissements - TENS uniquement

- Lorsque vous utilisez la neurostimulation électrique transcutanée, ne l'appliquez pas à des zones cutanées dépourvues de sensations normales



Mises en garde

- Faites preuve de prudence quand vous appliquez la stimulation sur des zones cutanées dépourvues de sensations normales. Cela peut provoquer une irritation de la peau due à l'impossibilité de ressentir la stimulation avant que l'intensité ne soit trop forte ; utilisez un niveau d'intensité plus faible pour obtenir une contraction musculaire douce, et/ou utilisez l'appareil moins longtemps, pour éviter l'hyperstimulation. Vérifiez s'il y a des signes d'irritation de la peau (rougeurs), des bleus ou une douleur. En cas de doute, consultez votre médecin

- Lorsque vous utilisez la stimulation EMS, faites preuve de prudence quand vous appliquez la stimulation :
 - Sur l'abdomen pendant les règles
 - Après de récentes interventions chirurgicales (dans les six derniers mois), car la stimulation pourrait perturber le processus de cicatrisation
 - en cas de probabilité de saignements internes suite à une blessure ou à une fracture, utilisez une faible intensité et/ou utilisez l'appareil moins longtemps, pour éviter l'hyperstimulation
 - Après une longue période d'immobilité ou d'inactivité ; utilisez une faible intensité et utilisez l'appareil moins longtemps, pour éviter l'hyperstimulation ou la fatigue musculaire.
- Lorsque vous utilisez la stimulation TENS :
 - Il est possible que Revitive réduise la sensation douloureuse qui servirait normalement à signaler un problème sous-jacent
 - Si la douleur ne s'améliore pas, s'aggrave ou persiste au-delà de 5 jours, arrêtez d'utiliser l'appareil et demandez conseil à votre médecin
 - La stimulation TENS n'est pas efficace pour le traitement de la source ou de la cause de la douleur
- Les effets à long terme de la stimulation électrique ne sont pas connus
- La stimulation électrique peut ne pas être efficace pour certains utilisateurs, veuillez demander conseil à votre médecin
- Ce produit n'est pas destiné à être utilisé par des personnes présentant des capacités physiques, sensorielles ou mentales réduites, à moins qu'elles ne soient encadrées par une personne responsable de leur sécurité



Précautions de sécurité

- **Ne vous tenez pas debout sur l'appareil** : utilisez-le uniquement en position assise
- Utilisez cet appareil uniquement selon l'usage pour lequel il est prévu
- N'exposez pas l'appareil à une chaleur extrême
- Ne renversez pas de liquide sur l'appareil ou ses accessoires
- Ne surchargez pas la prise électrique
- Tenez cet appareil hors de la portée des enfants
- Tenez les câbles électriques et les cordons hors de portée des enfants, pour prévenir tout risque d'étranglement

- Revitive peut être utilisé par plusieurs personnes, mais assurez-vous de nettoyer l'appareil entre deux utilisations
- N'utilisez Revitive qu'avec les accessoires fournis ou achetés auprès du fabricant
- Vérifiez régulièrement que les électrodes corporelles adhésives, les cordons et les câbles sont en parfait état
- Positionnez Revitive de manière à pouvoir le débrancher facilement de la prise secteur
- N'ouvrez pas votre appareil Revitive et ne le réparez pas vous-même, car cela annulerait la garantie et risquerait d'occasionner des blessures graves
- Au cas peu probable où votre appareil Revitive présenterait un dysfonctionnement, débranchez-le de la source d'alimentation et prenez contact avec votre agent agréé le plus proche
- Revitive passé avec succès les tests requis sur les interférences électromagnétiques, mais peut être affecté par un niveau excessif d'émissions et/ou peut causer des interférences sur les équipements plus sensibles
- Il a été signalé que certaines télécommandes universelles (pour la télévision, par exemple) peuvent modifier les réglages de Revitive si elles sont utilisées pendant un traitement ; si cela se produit, il vous suffit de régler à nouveau l'heure ou l'intensité de votre appareil Revitive à l'aide de sa télécommande ou de son panneau de commande
- Après toute exposition à des températures basses ou élevées en dehors de la plage opérationnelle spécifiée de 10 – 40°C, laissez l'appareil se réajuster aux températures de fonctionnement recommandées pour assurer la continuité de ses performances.



Effets indésirables

- Si vous ressentez un effet indésirable, arrêtez d'utiliser Revitive et consultez votre médecin

Conservez ces instructions

Comment bénéficier au mieux de Revitive ?

Électrostimulation musculaire (EMS) - Pour des résultats optimaux :

- Utilisez les repose-pieds **Revitive pendant au moins 30 à 60 minutes chaque jour**, 7 jours par semaine
- Il est important d'utiliser l'appareil Revitive à une intensité suffisante pour obtenir une contraction musculaire forte mais confortable. La plupart des utilisateurs obtiennent une contraction musculaire forte à partir d'un **niveau d'intensité de 40** (plage d'intensité de 1 à 99).
- Si vous souffrez d'un trouble médical de longue durée diagnostiqué (par exemple hypertension, fort taux de cholestérol, diabète, arthrose, insuffisance veineuse chronique (IVC), maladie artérielle périphérique ou bronchopneumopathie chronique obstructive (BPCO), **il est possible que vous deviez patienter jusqu'à 8 semaines** pour constater une amélioration des symptômes liés à ces troubles.

N'utilisez pas l'appareil Revitive avec l'électrostimulation musculaire (EMS) pendant plus de six séances de 30 minutes (ou équivalent) par jour.

Stimulation TENS

Pour la TENS au travers des électrodes corporelles Revitive plus, utilisez l'appareil selon les besoins, en séances de 20 à 30 minutes.

Étape 1 : Réglage initial de l'appareil Revitive

a Retirez toutes les pièces de la boîte :

- | | |
|-----------------------------------|---------------------------|
| • Adaptateur d'alimentation CA/CC | • Appareil Revitive Medic |
| • Électrodes corporelles | • Cordons des électrodes |
| • Télécommande | • Piles AAA (x 2) |

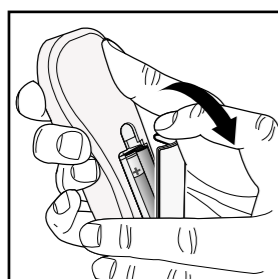

Consultez les pages 41 à 43 de la section « Que contient la boîte ? » pour identifier les pièces.

b Trouvez la télécommande et insérez les piles.

Avant d'utiliser votre appareil Revitive pour la première fois, lisez les avertissements et mises en garde aux pages 47 à 51. En cas de doute, consultez votre médecin avant toute utilisation de l'appareil.

Étape 2 :

Régler Revitive pour son utilisation

- a** Retournez l'appareil pour voir le dispositif d'activation/désactivation du système IsoRocker®.
- Le système IsoRocker® permet à Revitive de basculer doucement pendant la stimulation des jambes et des pieds
 - Revitive se met à basculer autour de l'axe IsoRocker® lorsque les contractions musculaires sont suffisamment fortes.
 - Le système IsoRocker® peut être désactivé en « dépliant » le dispositif de désactivation. Revitive est alors statique et ne bascule pas pendant l'utilisation.

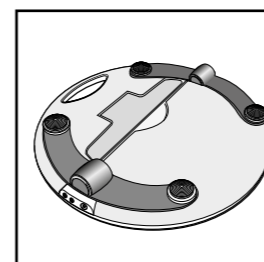

- b** Si vous voulez utiliser le système IsoRocker®, laissez le dispositif en place (c.-à-d. à plat) sur l'envers de l'appareil, comme illustré.

c Si vous ne souhaitez pas utiliser le système IsoRocker®

- Ouvrez le dispositif au dos de l'appareil Revitive
- Tirez sur le dispositif vers l'arrière, jusqu'à entendre le clic d'ouverture, comme illustré.
- Pour réactiver le système IsoRocker®, repliez le dispositif et enfoncez-le en place sur l'envers de l'appareil (à plat).

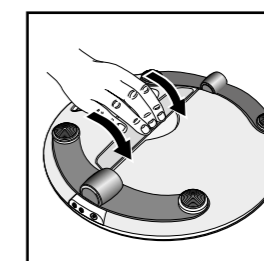
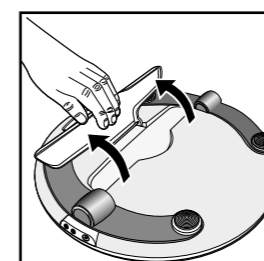
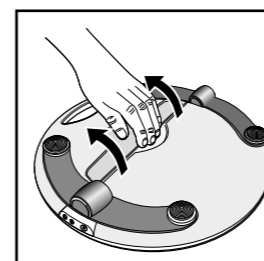

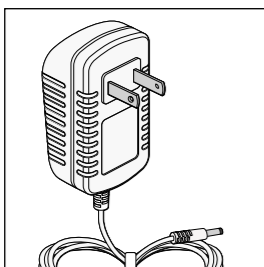

d Trouvez l'adaptateur d'alimentation CA/CC.

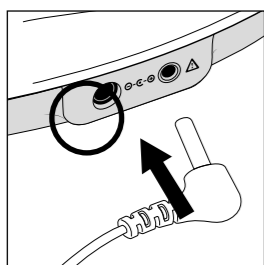

e Branchez la petite extrémité du cordon d'alimentation dans l'ouverture située sur le côté de Revitive.

f Branchez l'adaptateur d'alimentation dans la prise de courant la plus proche.

Étape 3 : Utilisation des repose-pieds

Les repose-pieds fournissent une électrostimulation musculaire (EMS) uniquement au niveau des pieds et des jambes. Vous pouvez utiliser les électrodes corporelles pour recevoir également une EMS ou une TENS. Reportez-vous aux pages 58 et 64 pour de plus amples informations.

Asseyez-vous et placez les pieds nus sur les repose-pieds

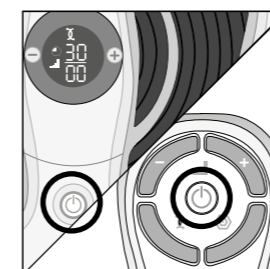
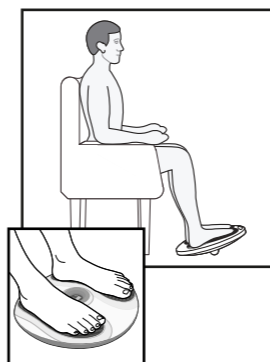

a Il est important de vous hydrater. Nous vous recommandons de boire un verre d'eau avant d'utiliser Revitive.

Vous pouvez également appliquer une crème hydratante sur la plante des pieds pour favoriser l'hydratation de la peau.

Astuce : le fait d'appliquer une crème hydratante sur la plante des pieds avant d'utiliser Revitive peut améliorer la stimulation électrique.

b Asseyez-vous dans une position confortable. Pour optimiser les résultats, asseyez-vous avec les genoux à 90 degrés (angle droit).

c Placez Revitive sur le sol, devant vous.

Cet appareil est conçu pour être utilisé en position assise.
Ne vous tenez jamais debout sur cet appareil.

d Placez les **deux pieds nus** sur les repose-pieds. Assurez-vous d'avoir enlevé vos chaussures, chaussettes ou collants.

e Pour allumer l'appareil, appuyez sur son bouton de marche/arrêt, ou sur le bouton marche/arrêt de la télécommande.

L'appareil émet un bip, et l'écran s'allume. La durée est réglée sur 30 minutes et l'intensité sur 00.

Pour éteindre l'appareil à tout moment en cours d'utilisation, appuyez sur le bouton de marche/arrêt de l'appareil ou de la télécommande.

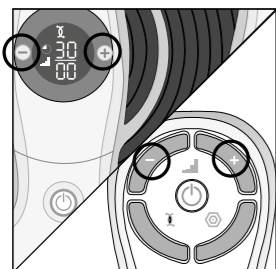

- f** Appuyez une fois sur la touche de commande d'intensité  (+) pour lancer la stimulation. Vous pouvez utiliser les boutons du panneau de commande ou de la télécommande.
- Appuyez sur la touche (+) pour augmenter l'intensité.
Appuyez sur la touche (-) pour diminuer l'intensité.

- g** Il est important que vous vous familiarisiez à la sensation d'électrostimulation musculaire (EMS). Commencez par utiliser une faible intensité pendant 30 à 60 minutes par jour, pendant quelques jours.

Ensuite, réglez l'intensité à un niveau auquel vous pouvez ressentir la stimulation dans les pieds, ce qui entraîne une contraction des mollets.

Il est normal de sentir des fourmillements ou des sensations diverses dans les muscles des mollets.

Revitive **n'est pas** censé vibrer.

- h** Après quelques jours de familiarisation, utilisez un niveau d'intensité supérieur, qui vous permet d'obtenir **des contractions musculaires fortes mais confortables**.

La plupart des utilisateurs ressentent une contraction forte à un niveau d'intensité de 40 ou plus. Vous pouvez régler l'intensité de 1 à 99.

Veillez noter que l'intensité requise peut varier d'un jour à l'autre.

Si vous ressentez une gêne ou de la douleur :

- Retirez un pied, ou les deux, des repose-pieds pour arrêter la stimulation
- Réduisez l'intensité des repose-pieds à l'aide de la touche de commande d'intensité  (-) du panneau de commande ou de la télécommande, et remettez les pieds sur les repose-pieds Revitive

- i** L'affichage du temps  commence le compte à rebours en minutes dès que Revitive entame le cycle de son programme.

- j** Quand la séance arrive à sa fin, l'affichage du temps  indique 00 et l'appareil émet trois bips.

- k** L'appareil Revitive s'éteint alors automatiquement.

Étape 4 : Utilisation des électrodes corporelles

 Les électrodes corporelles sont réservées à un usage personnel. Ne les partagez avec personne.

Le Revitive est livré avec une paire d'électrodes corporelles réutilisables (20 à 30 applications) pour fournir une électrostimulation musculaire (EMS) ou une neurostimulation électrique transcutanée à d'autres parties du corps.

Les électrodes corporelles ne peuvent pas être utilisées en même temps que les repose-pieds. Leur utilisation désactive automatiquement les repose-pieds.

Chaque type de stimulation peut être utilisé pour obtenir des résultats spécifiques.

La stimulation EMS fait travailler les muscles, en provoquant leur contraction puis leur relâchement. Elle peut permettre de réduire le gonflement, d'améliorer la circulation sanguine et de soulager la douleur et la gêne causées par le gonflement des jambes. Elle peut s'utiliser sur les parties du corps illustrées à la page suivante.

La stimulation TENS cible les terminaisons nerveuses, ce qui bloque la douleur ressentie dans certaines parties du corps. Elle est employée pour soulager la douleur dans les zones décrites à la page 64. Vous trouverez les instructions d'utilisation de la stimulation TENS à la page 64.

Avant d'utiliser les électrodes corporelles, choisissez la partie du corps sur laquelle vous souhaitez appliquer la stimulation ainsi que le mode de stimulation désiré. Le positionnement des électrodes corporelles dépend du mode de stimulation choisi (EMS ou TENS).

Step 4.1: Utilisation des électrodes corporelles pour l'électrostimulation musculaire (EMS)

Utilisez les électrodes corporelles de Revitive en mode EMS selon vos besoins et au minimum 30 minutes par jour.

N'utilisez pas Revitive pendant plus de 6 séances de 30 minutes (ou équivalent) par jour pour éviter toute fatigue musculaire.

- a Sélectionnez la partie du corps à laquelle vous souhaitez appliquer l'électrostimulation
- Placez les électrodes selon l'illustration ci-dessous :

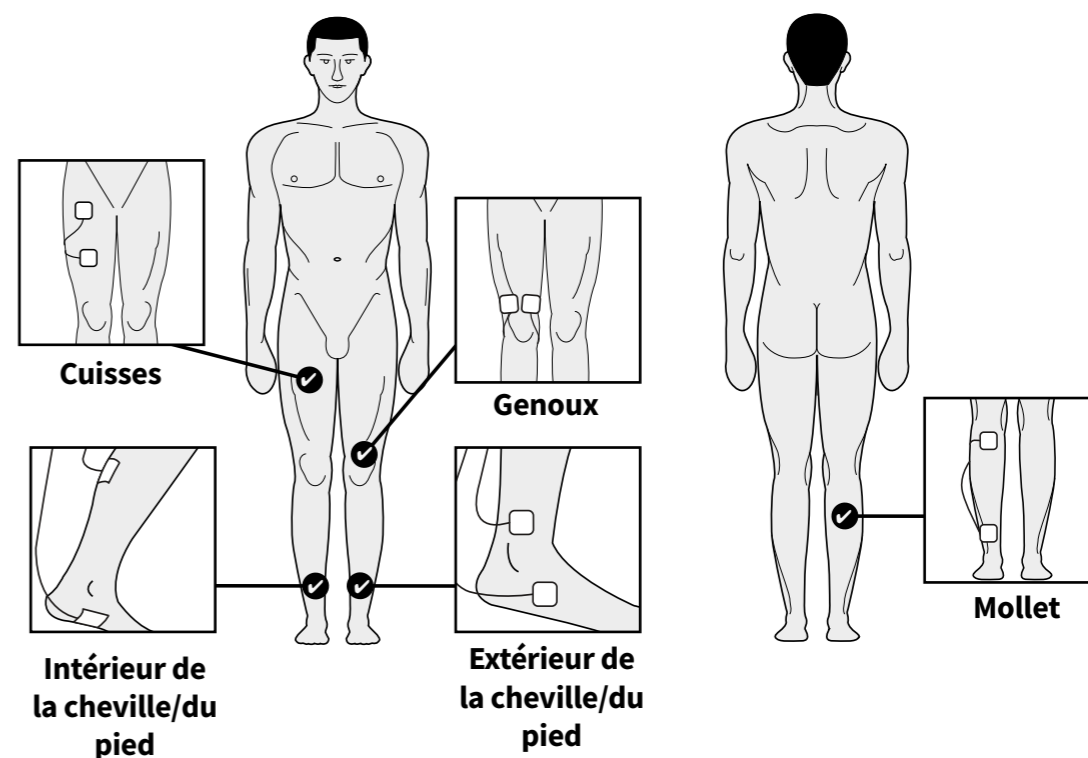

N'utilisez PAS les électrodes corporelles sur la tête, le visage, le cou ou la poitrine.



- b** Lavez et séchez la zone sur laquelle vous allez placer les électrodes corporelles.
- c** Vérifiez que Revitive est bien éteint. Si le panneau de commande est toujours allumé, appuyez sur le bouton de marche/arrêt pour éteindre l'appareil.
- d** Raccordez les électrodes corporelles à leur cordon.

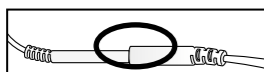
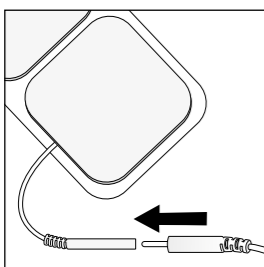

Reliez les connecteurs jusqu'à ce qu'il **n'y ait plus d'espace** entre eux. Le fait de laisser un espace peut provoquer une gêne.

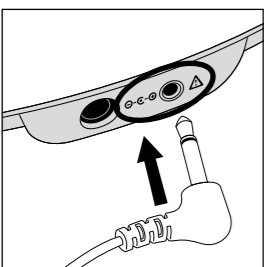

- e** Branchez l'autre extrémité du cordon des électrodes dans l'ouverture située sur le côté de l'appareil Revitive.
Le fait de brancher le cordon des électrodes désactive automatiquement les repose-pieds.

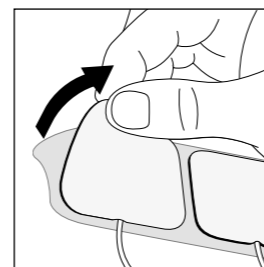

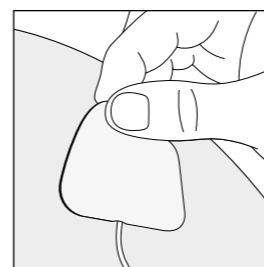

- f** Retirez soigneusement le film protecteur des électrodes. Remettez les électrodes en place sur leur film protecteur après utilisation.

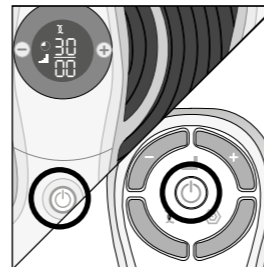

- g** Pressez les électrodes sur la zone à stimuler, comme indiqué à la page 59, en pressant doucement la face adhésive contre la peau.



- h** Appuyez sur le bouton de marche/arrêt de l'appareil ou de la télécommande pour allumer Revitive.

L'appareil émet un bip et l'écran s'allume. La durée  est réglée sur 30 minutes et l'intensité  sur 00, et le symbole EMS  est affiché.

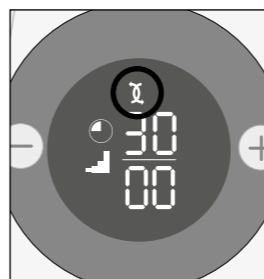

Remarque : les électrodes Revitive délivrent automatiquement une stimulation en mode EMS.

Vous trouverez les instructions concernant l'utilisation du mode TENS à la page 64.

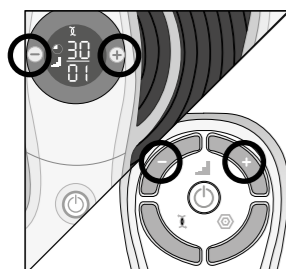

- i** Appuyez une fois sur la touche de commande d'intensité  (+) pour lancer la stimulation.

Pour ce faire, utilisez les boutons de l'appareil ou de la télécommande.

Appuyez sur la touche (+) pour augmenter l'intensité, et sur la touche (-) pour la diminuer.

- j** Prenez soin de vous familiariser avec la sensation d'électrostimulation musculaire (EMS). Commencez par une faible intensité, pendant 30 minutes, une fois par jour, pendant quelques jours.

Réglez l'intensité à un niveau auquel vous ressentez la stimulation dans les pieds, qui entraîne la contraction des muscles des mollets.



Il est tout à fait normal de ressentir des picotements ou différentes sensations dans les muscles traités.

- j** Après quelques jours de familiarisation, utilisez l'appareil à un niveau d'intensité supérieur, jusqu'à obtenir des **contractions musculaires fortes mais confortables**.

La plupart des utilisateurs ressentent une contraction. Vous pouvez régler l'intensité de 1 à 99.

Veillez noter que l'intensité requise peut changer d'un jour à l'autre.

Si vous ressentez des douleurs ou une gêne :

- Diminuez l'intensité de la stimulation par les électrodes corporelles au moyen de la touche d'intensité  (-) du panneau de commande ou de la télécommande
- Vous pouvez également arrêter le traitement avant la fin de la séance de 30 minutes, pour éviter toute irritation cutanée. Pour ce faire, appuyez sur le bouton de marche/arrêt  de l'appareil ou de la télécommande.

- k** L'affichage du temps  commence le compte à rebours en minutes, dès que l'appareil Revitive entame le cycle de son programme.

Quand la séance arrive à sa fin, l'appareil émet trois bips et s'éteint automatiquement.

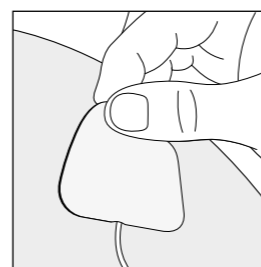

- l** Vérifiez que l'appareil s'est bien éteint, puis décollez soigneusement les électrodes de la peau.

Ne retirez pas les électrodes en tirant sur les cordons, car cela risque de les endommager.

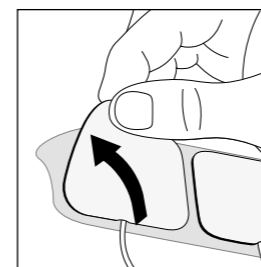

- m** Remettez les électrodes corporelles en place sur leur film protecteur après utilisation.

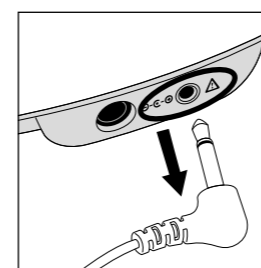

- n** Débranchez le cordon des électrodes de l'ouverture de Revitive.

Il n'est pas nécessaire de détacher les électrodes de leur cordon.

Étape 4.2 : Utilisation des électrodes corporelles pour la neurostimulation électrique transcutanée (TENS)

En mode TENS, il est recommandé d'utiliser Revitive en séances de 20 à 30 minutes.
Ce mode peut être utilisé selon les besoins.

a Sélectionnez la partie du corps à laquelle vous souhaitez appliquer l'électrostimulation

✓ Placez les électrodes selon l'illustration ci-dessous :

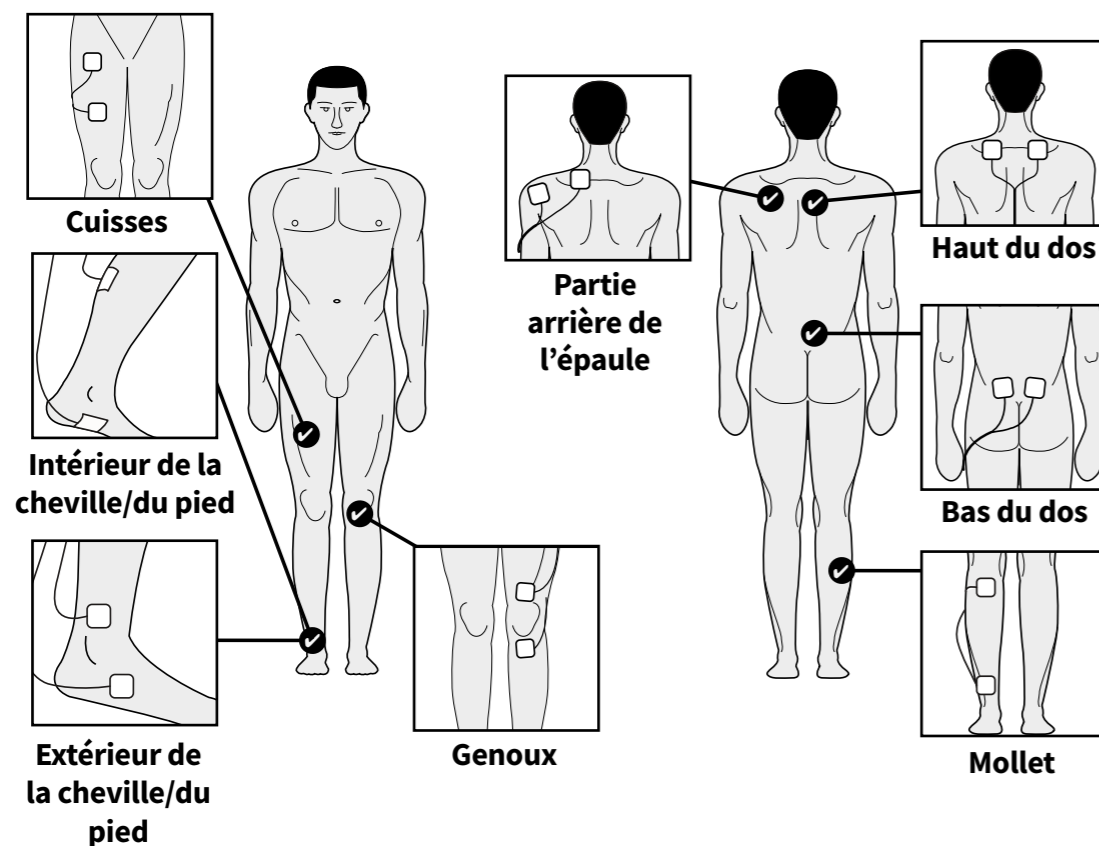

Pour soulager la douleur avec la neurostimulation électrique transcutanée, placez les électrodes de chaque côté de la zone douloureuse.

N'utilisez PAS les électrodes corporelles sur la tête, le visage, le cou ou la poitrine.

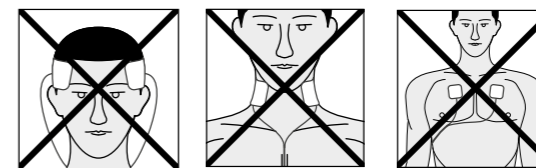

- b Lavez et séchez la zone sur laquelle vous allez placer les électrodes corporelles.
- c Vérifiez que Revitive est bien éteint. Si le panneau de commande est toujours allumé, appuyez sur le bouton de marche/arrêt pour éteindre l'appareil.
- d Raccordez les électrodes corporelles à leur cordon.

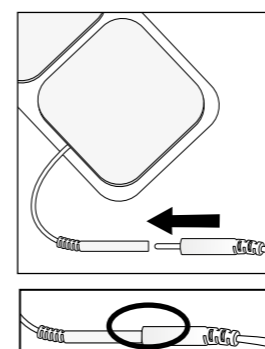

Reliez les connecteurs jusqu'à ce qu'il n'y ait plus d'espace entre eux. Le fait de laisser un espace peut provoquer une gêne.

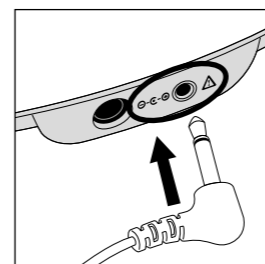

- e Branchez l'autre extrémité du cordon des électrodes dans l'ouverture située sur le côté de l'appareil Revitive.
Le fait de brancher le cordon des électrodes désactive automatiquement les repose-pieds.

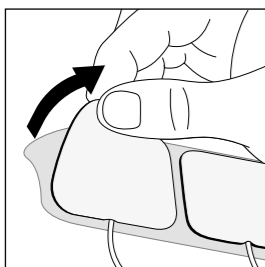

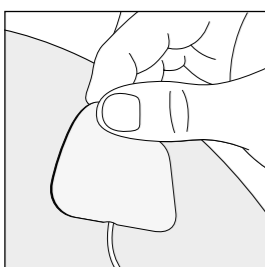

- f** Retirez soigneusement le film protecteur des électrodes. Remettez les électrodes en place sur leur film protecteur après utilisation.

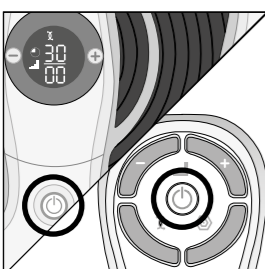

- g** Pressez les électrodes sur la zone à stimuler, comme indiqué à la page 64, en pressant doucement la face adhésive contre la peau.





- h** Appuyez sur le bouton de marche/arrêt de l'appareil **ou** de la télécommande pour allumer Revitive.

L'appareil émet un bip et l'écran s'allume. La durée  est réglée sur 30 minutes et l'intensité  sur 00, et le symbole EMS  est affiché.

Remarque : les électrodes corporelles Revitive délivrent automatiquement une stimulation en mode EMS .

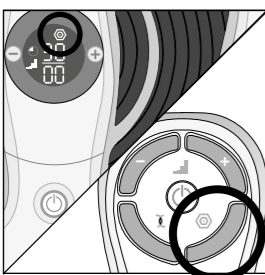
Reportez-vous à la page 59 pour les instructions d'utilisation de l'appareil en mode EMS.



- i** Appuyez sur le bouton TENS  de la télécommande. Le symbole TENS  s'affiche à l'écran.

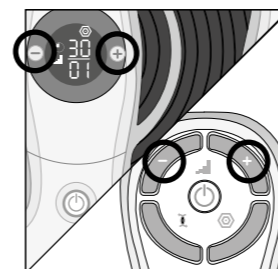



- j** Appuyez une fois sur la touche de commande d'intensité  (+) pour lancer la stimulation.

Continuez d'augmenter le niveau d'intensité jusqu'à ce que vous ressentiez des fourmillements forts, mais non douloureux. Vous pouvez régler l'intensité de 1 à 99.

Pour ce faire, utilisez les boutons de l'appareil ou de la télécommande.

Appuyez sur la touche (+) pour augmenter l'intensité, et sur la touche (-) pour la diminuer.

Si vous ressentez des douleurs ou une gêne :

- Diminuez l'intensité de la stimulation par les électrodes corporelles au moyen de la touche d'intensité  (-) du panneau de commande ou de la télécommande
- Vous pouvez également arrêter le traitement avant la fin de la séance de 30 minutes, pour éviter toute irritation cutanée. Pour ce faire, appuyez sur le bouton de marche/arrêt  de l'appareil ou de la télécommande.

- k** L'affichage du temps  commence le compte à rebours en minutes dès que Revitive entame le cycle de son programme.

Quand la séance arrive à sa fin, l'appareil émet trois bips et s'éteint alors automatiquement.

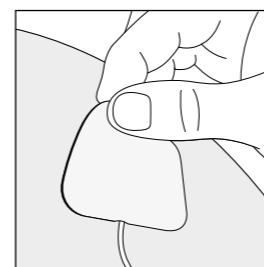

- l** Vérifiez que l'appareil s'est bien éteint, puis décollez soigneusement les électrodes de la peau.

Ne retirez pas les électrodes en tirant sur les cordons, car cela risque de les endommager.

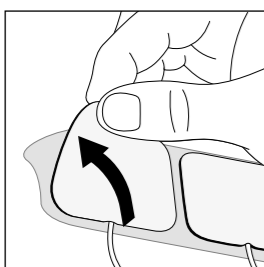

- m** Remettez les électrodes corporelles en place sur leur film protecteur après utilisation.

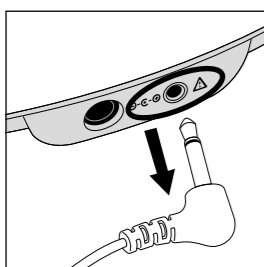



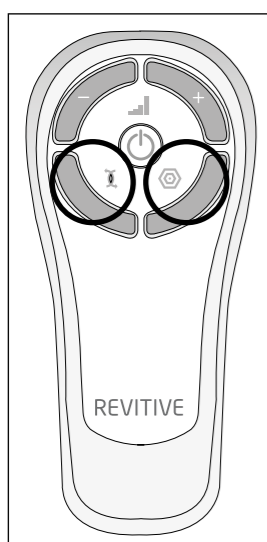

- n** Débranchez le cordon des électrodes de l'ouverture de Revitive.
Il n'est pas nécessaire de détacher les électrodes de leur cordon.

Étape 4.3 :

Passage du mode électrostimulation musculaire (EMS) au mode neurostimulation électrique transcutanée (TENS)



Pour passer du mode EMS  au mode TENS,  appuyez sur le bouton du mode de stimulation désiré sur la télécommande.

En cours d'utilisation, le fait de passer du mode EMS  au mode TENS  (ou vice-versa) remet la minuterie à 30 minutes et l'intensité  à zéro.

Étape 5 :

Nettoyage et rangement de l'appareil







- Vérifiez que Revitive est bien éteint.
- Essuyez les repose-pieds avec un chiffon doux et humide. Ne nettoyez pas l'appareil à l'aide de produits chimiques. Ne plongez jamais Revitive dans l'eau.
- Rangez Revitive dans un endroit sec, frais et exempt de poussière, à l'abri de la lumière directe du soleil.
- Placez les électrodes sur leur film protecteur.
- Rangez les électrodes dans un endroit sec et aéré, à l'abri de la lumière directe du soleil. Il n'est pas nécessaire de détacher les électrodes de leur cordon pour les ranger.

Remplacer les piles







La télécommande requiert deux piles AAA de 1,5 V pour fonctionner.

Remplacer les électrodes







Les électrodes corporelles sont réutilisables de 20 à 30 fois. Si toutefois elles commencent à adhérer moins bien, humectez-en la surface et frottez doucement. Pour obtenir des électrodes de rechange, rendez-vous sur www.revitive.com

Problème	Cause possible	Solution
Revitive est en marche (l'affichage LED s'éclaire), mais je ne ressens pas les impulsions électriques sur les repose-pieds.	Les deux pieds nus ne sont pas placés sur les repose-pieds en même temps.	Assurez-vous d'être pieds nus et d'avoir un pied sur chacun des repose-pieds en même temps. Augmentez l'intensité  jusqu'au maximum de 99, ou jusqu'à ce que vous ressentiez une stimulation.
	Vos pieds sont peut-être secs.	Hydratez la plante des pieds pour améliorer la conductivité et la stimulation et réessayez. Il peut être nécessaire d'augmenter le niveau d'intensité  .
	Vous êtes peut-être déshydraté(e).	Buvez un grand verre d'eau avant et après chaque utilisation de l'appareil. En effet, l'appareil utilise votre corps pour créer un circuit électrique, or l'eau est un excellent conducteur électrique. Par conséquent, si votre corps est moins hydraté (moins de 60 %), la stimulation peut être plus faible. C'est pourquoi il est important de toujours bien s'hydrater.
	L'intensité  est peut-être réglée sur un niveau trop bas.	Cet appareil est particulièrement sûr. Vous pouvez augmenter l'intensité de 00 à 99 jusqu'à ce que vous ressentiez une stimulation. Peut-être devrez-vous augmenter le niveau d'intensité  à mesure que vous vous habituerez au traitement. L'objectif n'est pas d'atteindre le niveau d'intensité  , mais de trouver un réglage qui vous convient.
	Le cordon des électrodes est branché dans l'appareil.	Débranchez le cordon des électrodes : les repose-pieds ne fonctionneront pas tant que ce cordon sera branché.
	Si, après avoir essayé les solutions ci-dessus, vous ne ressentez toujours pas la stimulation :	Pour savoir si l'appareil fonctionne correctement, placez une main sur les deux repose-pieds à la fois (il est plus facile de mettre la main sur la partie étroite des repose-pieds). De l'autre main, en commençant à zéro, augmentez le niveau d'intensité  jusqu'à ce que vous ressentiez une stimulation. Si votre main ressent la stimulation, l'appareil fonctionne bien. Si, au niveau 99, vous ne ressentez toujours pas de stimulation, veuillez contacter votre revendeur agréé.

Problème	Cause possible	Solution
Pas d'alimentation ni de voyants allumés sur Revitive quand on le met en marche.	L'adaptateur CA n'est pas allumé sur la prise secteur ou n'est pas correctement branché dans l'appareil.	Vérifiez que la prise est sous tension et que l'adaptateur CA est correctement branché dans l'appareil. Si l'appareil ne fonctionne toujours pas, adressez-vous à votre revendeur agréé.
Revitive ne vibre pas.	REVITIVE N'EST PAS CONÇU POUR VIBRER.	
Le système IsoRocker® ne bascule pas.	Ce sont les muscles des jambes qui causent le mouvement de « basculement ». Le système IsoRocker® n'est pas mécanique.	Le système IsoRocker® ne bascule que lorsque l'intensité est suffisante pour causer la contraction des muscles des mollets. Il se peut que vous ne puissiez pas confortablement augmenter l'intensité à un niveau suffisant, pendant que vous vous habituez à la sensation. Il est important de régler l'intensité à un niveau confortable.
	L'appareil est trop loin devant vous.	Asseyez-vous avec les genoux à 90 degrés.
	Le système IsoRocker® n'est pas activé.	Vérifiez que le dispositif du système IsoRocker® est replié « à plat » et en position centrale (voir page 53).
Mes jambes sont douloureuses après le traitement.	Vous avez peut-être réglé l'intensité  sur un niveau trop élevé et vos muscles ont trop travaillé.	Après chaque traitement, laissez aux muscles le temps de se reposer (comme après tout exercice physique). Lors de votre prochaine séance, commencez à un niveau plus bas (pour ressentir une stimulation électrique légère et confortable) et réduisez la durée jusqu'à ce que vos muscles soient habitués à la stimulation.
Lorsque le système IsoRocker® est utilisé sur un sol dur, il produit un bruit de battement.	Mauvais positionnement de l'appareil ou intensité trop élevée.	Ajustez le positionnement de l'appareil ou diminuez l'intensité afin de réduire le bruit. Vous pouvez également mettre l'appareil sur un tapis afin d'atténuer le bruit.

Problème	Cause possible	Solution
Lorsque j'utilise les électrodes corporelles, la stimulation n'est pas confortable.	Le niveau de stimulation que vous utilisez est peut-être trop élevé.	Réduisez le niveau d'intensité à l'aide du bouton  (-) sur l'appareil ou sur la télécommande.
Je ne suis pas sûr du mode de traitement activé quand j'utilise les électrodes corporelles.		Regardez l'écran sur l'appareil. Si les électrodes corporelles fonctionnent en mode  EMS, vous verrez le symbole  EMS. Si les électrodes corporelles fonctionnent en mode  TENS, vous verrez le symbole TENS.
Tout d'un coup, je ne ressens plus de stimulation quand j'utilise les électrodes corporelles.	Vous avez peut-être appuyé accidentellement sur l'autre mode de stimulation	Le fait d'appuyer sur le bouton de l'autre mode de stimulation (c.-à-d. appuyer sur le bouton  TENS quand l'appareil est déjà en mode  EMS ou vice versa) fera repasser le décompte de la minuterie à 30 minutes. Le niveau d'intensité sera également réinitialisé à zéro.

Pour plus d'informations, y compris notre foire aux questions, rendez-vous sur www.revitive.com

Nom du produit	REVITIVE Medic
Modèle	2837AB
Fréquence	EMS: 20Hz – 53Hz TENS: 80Hz - 130Hz
Courant de sortie	EMS: Max 15mA TENS: Max 19mA
Poids	1,4 kg
Dimensions (avec IsoRocker activé et désactivé)	enabled: 355(L)x355(H)x70(P) mm disabled: 355(L)x355(H)x85(P) mm
Puissance consommée	5 W
Adaptateur universel	Approuvé CE
Source d'alimentation Entrée (adaptateur utilisé)  Sortie 	100-240V  AC () , 50/60 Hz, 0,18 A 5 V () DC  , 1,0 A

Les mêmes commandes se trouvent sur la télécommande et sur l'appareil

Fréquences de fonctionnement	38 KHz
Plage de distances de fonctionnement	0 à 25 m horizontalement 0 à 18 m à un angle de +/- 30 degrés de l'horizontale

Conforme à la Directive européenne relative aux dispositifs médicaux (93/42/CEE)	 2797
Le LOT et le numéro de série de l'appareil, y compris l'année (AAAA) et le mois (MM) de fabrication, figurent sur la boîte et au dos de l'appareil	LOT #AAAA MMXXXXX
Numéro d'article	REF

Contre-indications , Avertissements et mises en garde Assurez-vous de bien comprendre ces avertissements et mises en garde avant d'utiliser REVITIVE	
MARCHE/ARRÊT	
Temps restant	
Niveau d'intensité	
Mode EMS	
Mode TENS	
Bloqueur du système IsoRocker®	
Polarité positive centrale	
Matériel électrique médical de classe II à double isolation	
Matériel électrique médical de type BF	
Fabricant légal de l'appareil	
Représentant agréé européen UE/CE	
Consultez les instructions d'utilisation	

Directive européenne sur les déchets d'équipements électriques et électroniques (Directive DEEE).

À la fin de son cycle de vie, ne jetez pas ce produit avec les déchets ménagers habituels ; apportez-le dans un centre de collecte et de recyclage des équipements électroniques.

**IP21 - Indice de protection (IP)**

IP21

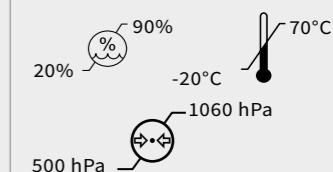
Utiliser avant le**Seuils d'humidité, de température et de pression pour le rangement et le transport****Seuils d'humidité, de température et de pression pour le fonctionnement**

Après toute exposition à des températures chaudes ou froides en dehors de la plage opérationnelle spécifiée de 10 à 40°C, laissez l'appareil se réajuster aux températures de fonctionnement recommandées pour assurer la continuité de ses performances.

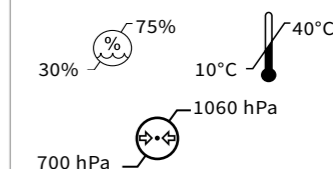
**Usage intérieur uniquement****Dispositif médical ne contenant aucun latex de caoutchouc naturel****Ne pas démonter**

Il est important de conserver votre reçu comme preuve d'achat ; nous vous recommandons de l'agrafer à ce manuel pour référence ultérieure.

Veillez fournir les renseignements suivants en cas de panne du produit. Ces références sont situées sur la base du produit :

Modèle n° :

Lot n° :

Tous les appareils Revitive sont testés individuellement avant de quitter l'usine. En cas de défaut ou de panne dans les 30 jours suivant l'achat d'un appareil, celui-ci devra être retourné au point de vente pour être échangé.

En cas de panne au-delà des 30 jours, mais dans les 24 mois suivant l'achat initial, contactez votre revendeur le plus proche en mentionnant le numéro de lot et de modèle du produit, ou envoyez-lui un courrier à l'adresse indiquée.

Vous devrez alors renvoyer le produit (dans un emballage adapté et sécurisé) à l'adresse indiquée, accompagné d'une copie de la preuve d'achat.

Sous réserve des exclusions définies ci-dessous (voir Exclusions), tout appareil défectueux, une fois reçu, sera réparé ou remplacé et renvoyé généralement sous 14 jours ouvrables.

Si, pour quelque raison que ce soit, cet article est remplacé durant les 2 années de la garantie, la garantie du nouvel article sera calculée à partir de la date d'achat d'origine. Il est donc essentiel que vous conserviez le reçu ou la facture d'origine indiquant la date d'achat initiale.

Pour bénéficier d'une garantie de 2 ans, votre appareil doit avoir été utilisé conformément aux instructions du fabricant qui vous ont été fournies.

EXCLUSIONS :

- 1 En tant que fabricant des appareils Revitive, Actegy décline toute responsabilité quant au remplacement de ses produits selon les termes de la garantie lorsque :
 - La panne a été causée ou provient d'une utilisation accidentelle, d'une mauvaise utilisation, d'une négligence ou d'une utilisation contraire aux recommandations du fabricant, ou lorsque la panne provient d'une surtension ou de dommages lors du transit.
 - L'appareil a été utilisé sur une tension autre que celle indiquée sur le produit ou avec un adaptateur différent de celui fourni avec le produit.
 - Des réparations ont été réalisées par des personnes autres que son personnel de maintenance (ou un revendeur agréé).
 - L'appareil a été utilisé dans le cadre d'une location ou pour une utilisation non domestique.
 - Il s'agit d'un appareil d'occasion.
- 2 Actegy n'est pas responsable des travaux d'entretien, au titre de cette garantie.
- 3 Les accessoires tels que les électrodes ne sont pas couverts par la garantie.
- 4 Les piles ou batteries et les dommages occasionnés par des fuites ne sont pas couverts par cette garantie.
- 5 Cette garantie ne confère aucun autre droit que ceux stipulés expressément ci-dessus et ne couvre aucune réclamation en cas de pertes ou dommages indirects. Cette garantie est une couverture supplémentaire, elle n'affecte pas vos droits légaux en tant que consommateur.

Pour activer votre garantie gratuite de 2 ans, veuillez enregistrer votre appareil sur le site : www.revitive.com/myrevitive





Actegy Ltd

REFLEX, Cain Road
Bracknell, RG12 1HL
United Kingdom

Tel: +44 (0)845 871 5989



MDSS

Schiffgraben 41
30175 Hannover, Germany.

Distributor / Distributeur

CA:

Actegy Health Inc
6400 Shafer Court
Suite 225.
Rosemont, IL 60018, USA
Tel: 317-672-1979

Copyright © 2019 Actegy Ltd. All rights reserved. ACTEGY®, REVITIVE®, REVITIVE MEDIC™ and Circulation Booster® are registered trademarks of Actegy Ltd. The REVITIVE product is a proprietary design and is protected by applicable design laws.

Copyright © 2019 Actegy Ltd. Tous droits réservés. ACTEGY®, REVITIVE®, REVITIVE MEDIC™ et Circulation Booster® sont des marques déposées d'Actegy Ltd. Ce produit REVITIVE est un design exclusif protégé par la législation applicable sur les dessins et modèles industriels.

5839_IFU01_17124944

P.D 01.2020

