

# REVITIVE®

OXYWAVE®  
TECHNOLOGY | TECHNOLOGE

## Medic



Drug Free/Sans Médicament

Clinically Proven/Efficacité Cliniquement Prouvée

Certified Medical Device/Dispositif Médical

EN User's Manual

FR Manuel de l'utilisateur



Please read the user's manual  
Carefully before using this product.



Veuillez lire attentivement le  
manuel de l'utilisateur avant  
d'utiliser ce produit.

**USE ONLY AS DIRECTED.** If symptoms persist,  
consult your healthcare professional

**UTILISEZ EXCLUSIVEMENT SELON L'USAGE  
PRÉCONISÉ.** Si les symptômes persistent,  
veuillez consulter un professionnel de santé

Model number /  
Numéro de modèle :  
2837AB

CIRCULATION BOOSTER®

## For best results

Use daily



Intensity **40+**



**30-60** min



for **60+** days

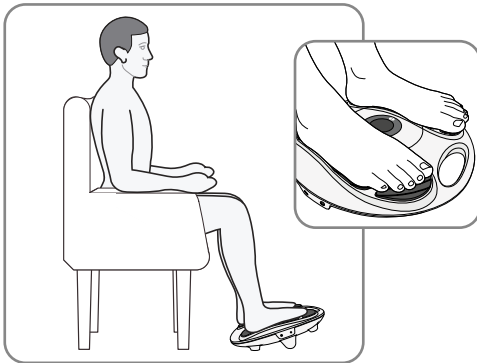

## How-to videos

For videos of setup and using your Revitive system, go to:  
**support.revitive.com**

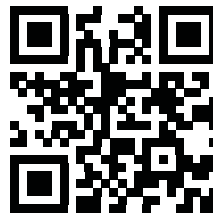

## 2-year warranty

To activate your free 2-year warranty please register your device at:  
**revitive.com/ca/warranty**

# Table of contents

EN

<b>What's in the box?</b>	<b>4</b>
<b>Parts and Controls</b>	<b>5-6</b>
<b>Introduction to Revitive</b>	<b>7-8</b>
Operator profile	7
Indications for use	7-8
<b>Important Safeguards</b>	<b>9-14</b>
Who should <b>NOT</b> use Revitive	9
Warnings and Cautions	10-12
Safety Precautions	13
Adverse Reactions	14
<b>Instructions for use</b>	<b>15-25</b>
Step 1: Setting up Revitive for use	16
Step 3: Using the foot-pads	17-18
Step 4: Using the Dual Mode Small Electrode pads	19-23
4.1: Switching between EMS and TENS mode	24
Step 5: Cleaning and storing	25
Replacing the batteries & Small Electrode pads	25
<b>Troubleshooting</b>	<b>26-28</b>
<b>Technical Specifications</b>	<b>29-33</b>
<b>Guidance and Manufacturer's Declaration</b>	<b>34-36</b>
<b>Warranty</b>	<b>37</b>

# What's in the box?

On opening the carton, please check that the following components are provided. If you think anything is missing, please contact us using the helpline numbers on the back of this booklet.

- 1** Power adapter  
Cable length 180cm

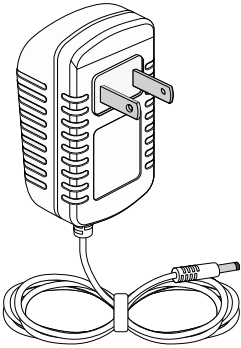

- 2** Revitive Medic



- 3** Small electrode pads (2044)

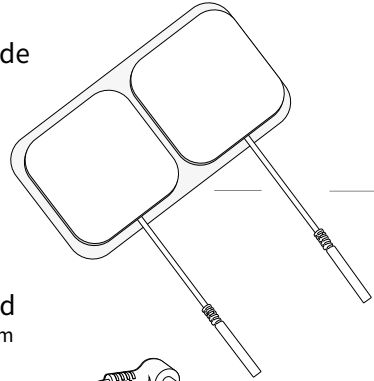

- 4** Electrode cord  
Cable length 150cm

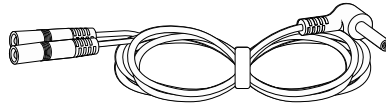

- 5** Remote control



- 6** AAA batteries x 2

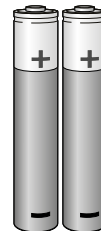

# Parts and controls

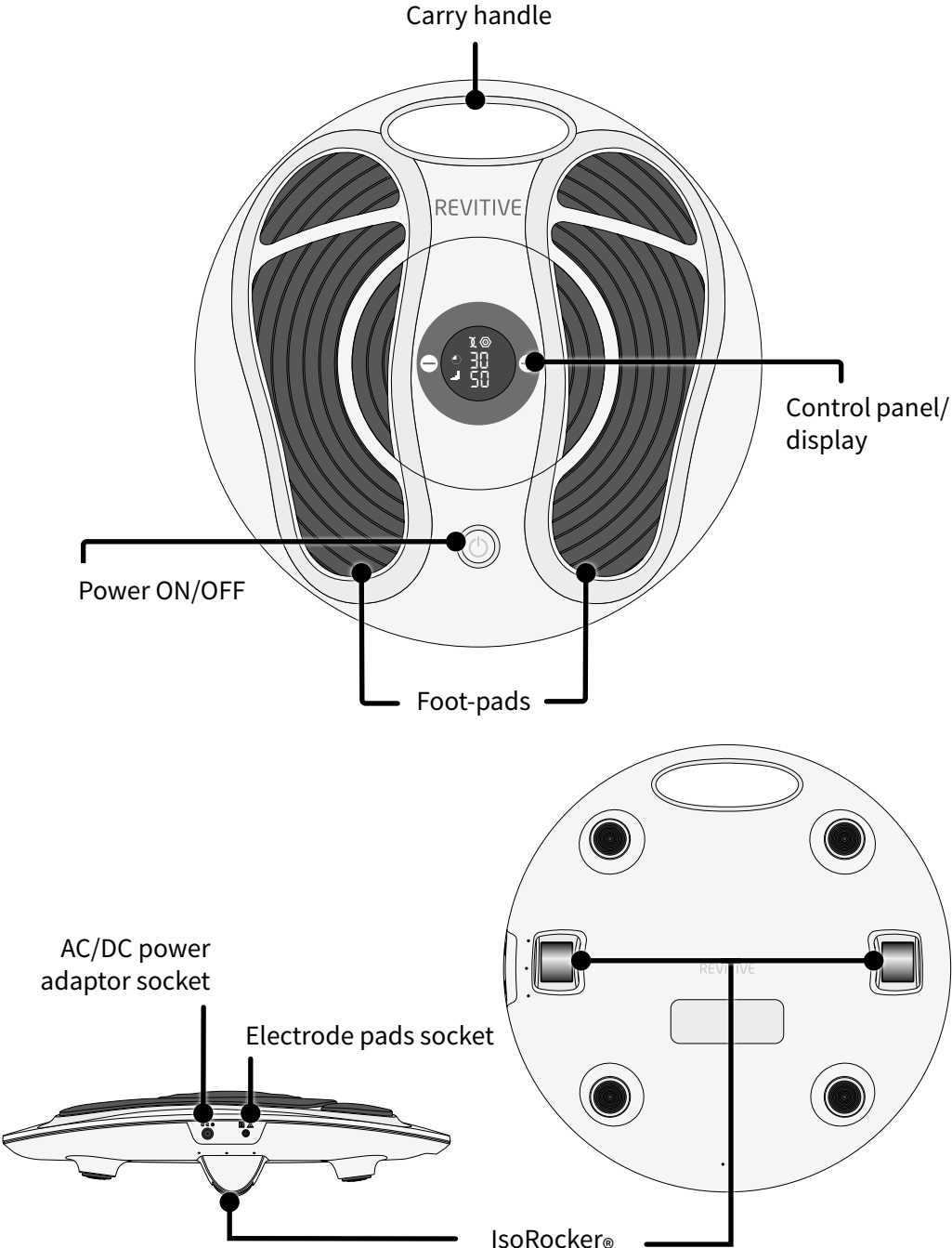

# Parts and controls

## Control panel

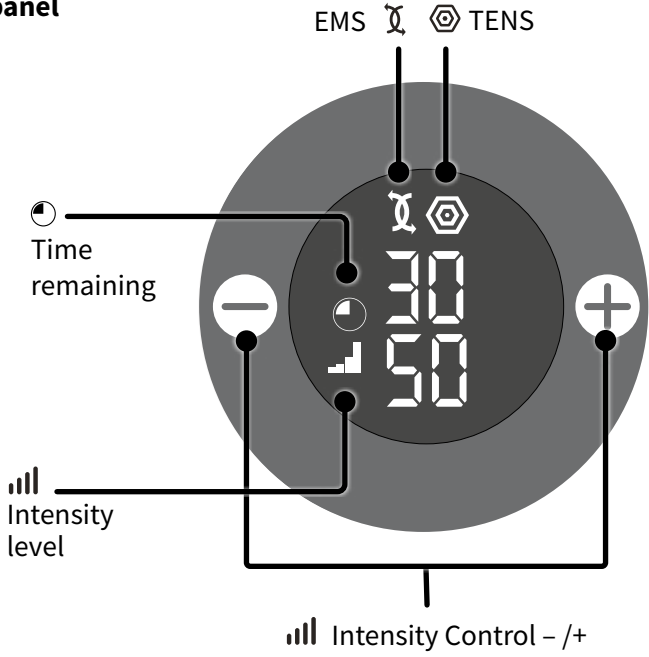

## Remote control

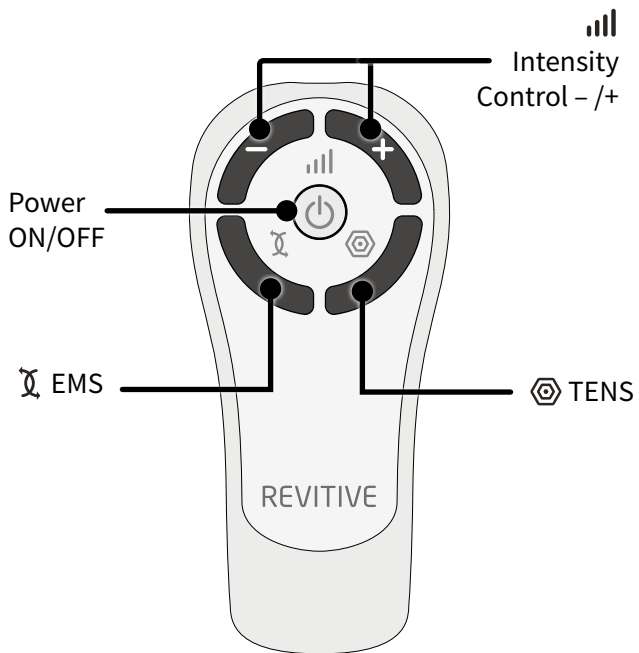

## Operator Profile

The intended operator profile is based on users in the home environment who may suffer from immobility, osteoarthritis of the knee, poor circulation and related issues such as pain, leg stiffness and swelling in the legs, ankles and feet. It is also suitable for rehabilitation following knee-surgery.

Revitive is intended for use by the end user in a non-clinical setting and without the supervision or intervention of a clinician during use.

A typical user may be of any adult age range and is not specific to any demographic of gender, ethnicity or educational background.

## Electrical Muscle Stimulation (EMS) Indications for use

### **When using the foot-pads, Revitive is intended to:**

- Reduce pain and discomfort in the legs/ankles/feet - caused by poor circulation (Peripheral Arterial Disease).
- Improve circulation in the legs - caused by Peripheral Arterial Disease.
- Improve circulation to reduce or prevent blood-pooling (stasis) - caused by poor circulation (Chronic Venous Insufficiency/varicose veins).
- Increase walking distance before the onset of claudication symptoms (pain) – caused by Peripheral Arterial Disease.
- Improve symptoms associated with varicose veins/ Chronic Venous Insufficiency.
- Help maintain leg vein health - by increasing circulation, delivering more oxygenated-blood and reducing swelling (oedema) in the legs, feet & ankles.

### **When using electrode pads, applied to the legs, Revitive is intended to:**

- Reduce pain and discomfort in the legs/ankles/feet - caused by Diabetic Peripheral Neuropathy, or swelling (oedema) due to osteoarthritis or following surgery
- Reduce swelling in the legs/ankles/feet - caused by being immobile due to osteoarthritis or an injury.

# Introduction to Revitive ---

## Electrical Muscle Stimulation (EMS) Indications for use continued

### **When using electrode pads, applied to the legs, Revitive is intended to:**

- Improve circulation to reduce or prevent blood-pooling (stasis) - caused by diabetes or by being immobile following surgery.
- Increase muscle strength to help regain mobility in the legs affected by being immobile due to COPD, osteoarthritis or following surgery.

If you are otherwise healthy and have a sedentary lifestyle or spend long periods inactive, Revitive may help to:

- Alleviate tired, aching & heavy legs, including cramp
- Reduce swollen feet & ankles
- Help maintain leg vein health
- Strengthen leg muscles
- Actively increase circulation

## Transcutaneous Electrical Nerve Stimulation (TENS) Indications for use

### **When using electrode pads, Revitive is intended to provide:**

- Temporary relief of pain of musculoskeletal or neuropathic origin
- Relief of arthritis-associated pain
- Relief and management of chronic pain, associated with musculoskeletal pain, osteoarthritis and fibromyalgia
- Relief of post-surgical and post-traumatic pain

The above Indications for Use are certified under the Medical Devices Directive 93/42/EEC.

**Read all instructions before use.**

**Save these instructions.**

**Revitive should not be used by some people.**



## **Do not use if (contraindications):**

- You are fitted with an electronic implanted device such as a heart pacemaker or Automatic Implantable Cardioverter Defibrillator (AICD)
- You are pregnant
- You are being treated for, or have the symptoms of, an existing Deep Vein Thrombosis (“DVT”)

Long periods of inactivity can put you at greater risk of developing Deep Vein Thrombosis (DVT). DVT is a blood clot and usually occurs in a deep leg vein. If part of the DVT breaks off it may lead to potentially life-threatening complications such as pulmonary embolism.

If you have been inactive for prolonged periods and suspect you may have a DVT, consult your doctor immediately. **To prevent dislodging the clot do not use Revitive.**

In some cases of DVT there may be no symptoms. However it is important to be aware of the symptoms that may include:

- Pain, swelling and tenderness in one of your legs (usually your calf)
- A heavy ache in the affected area
- Warm skin in the area of the clot
- Redness of your skin, particularly at the back of your leg, below the knee

Leg symptoms, especially where combined with certain underlying medical conditions, such as high blood pressure, high cholesterol, smoking or diabetes may be an indicator of poor circulation associated with peripheral arterial disease.

Consult your doctor as soon as possible if you show any signs of DVT, or have leg symptoms combined with any of the risk factors.

# Important safeguards

---



## Warnings

### Consult with your doctor before using this device if:

- You are in the care of a doctor
- You have a history of heart problems
- You have had medical or physical treatment for your pain
- You have suspected or diagnosed heart disease
- You have suspected or diagnosed epilepsy
- You are unsure about the suitability of Revitive for you
- You are unsure about the cause of your symptoms

### If you have a metallic implant:

- If you have a metallic implant, you may experience pain or discomfort near the implant when applying electrical stimulation. If this should occur discontinue use and seek advice from your doctor
- The electrical stimulation may feel more intense close to a metallic implant. It is safe to continue use provided no pain is experienced. You may need to adjust the intensity to a comfortable level

### When applying foot-pads or electrode pads:

- Do **not** use the electrode pads on your head, face, neck or chest
- Application of the electrodes near the thorax (chest) may increase the risk of cardiac fibrillation
- Only apply to areas with intact/unbroken skin
- Do **not** apply foot-pads or electrode pads directly or adjacent to these areas:
  - on cut or broken skin, open wounds or rashes; swollen, red, infected or inflamed areas; or skin eruptions (such as phlebitis, thrombophlebitis, varicose veins, cellulitis). Check under your feet and toes before using the device
  - over, or in proximity to (close to), cancerous lesions/malignant tumours
  - on areas treated with radiotherapy (within the past 6 months)
  - on reproductive organs
  - on opposing thighs and refer to pad placement diagrams in this User's Manual for correct placement
  - over the carotid sinus nerves (Front of the neck), particularly in patients with a known sensitivity to the carotid sinus reflex
- When using TENS do **not** apply to areas of skin that lack sensation.

## Warnings

### **When applying foot-pads or electrode pads:**

- Electrode pads are for single person use only. Do **not** share electrode pads with others
- Do **not** use electrode pads after their use-by date
- There is a chance you may experience skin irritation or burns beneath the electrode pads or hypersensitivity due to the electrical stimulation
- Ensure that any water based moisturizer is evenly applied and thoroughly absorbed into the skin before applying stimulation. There is a chance that uneven application could increase the risk of skin irritation or burn, when using the electrical stimulation
- Symptoms may worsen during the initial treatment phase before getting better. This may occur if the body has not fully adjusted to increased muscular activity and blood circulation. If this occurs, reduce the intensity and the duration of treatment which will reduce the initial symptoms. If symptoms persist consult with your doctor

### **When not to use Revitive:**

- There are times you should not use Revitive. Do not use Revitive:
  - In the presence of electronic monitoring equipment
  - Together with a life-supporting medical electronic device
  - When you are in the bath or shower
  - While you are sleeping
- In conjunction with a brace or cast without first consulting with your doctor
- Use of this equipment adjacent to or stacked with other equipment should be avoided because it could result in improper operation. If such use is necessary, this equipment and the other equipment should be observed to verify that they are operating normally

### **Additional Warnings:**

- Use of accessories and cables other than those specified or provided by the manufacturer of this equipment could result in increased electromagnetic emissions or decreased electromagnetic immunity of this equipment and result in improper operation
- Portable RF communications equipment (including peripherals such as antenna cables and external antennas) should be used no closer than 30 cm (12 inches) to any part of the Revitive System, including cables specified by the manufacturer

# Important safeguards

---



## Cautions

### When applying foot-pads or electrode pads:

- Be careful when applying stimulation over areas of skin that lack normal sensation. It may cause skin irritation due to the inability to feel stimulation until the intensity is too high. Use a low intensity to achieve a gentle muscle contraction, and/or use for a shorter time, to avoid over-stimulation. Check for signs of skin irritation (redness), bruising or pain. If in doubt consult your doctor
- This product is not intended for use by persons with reduced physical, sensory or mental capabilities, unless they are supervised by a person responsible for their safety

### When using EMS:

- Be careful when applying stimulation:
  - Over the abdomen during menstruation
  - After recent surgical procedures (within the past 6 months) as stimulation may disrupt your healing process
  - If your tissues are likely to bleed following an injury such as a muscle tear - it is recommended not to stimulate the immediate area within the first 12 hours after sustaining the injury. Use a low intensity and/or shorter time to avoid over-stimulation
  - After a long period of immobility or inactivity – use a low intensity and shorter time to avoid over-stimulation or muscle fatigue

### When using TENS:

- It is possible Revitive may reduce the sensation of pain that would normally act as a warning of an underlying problem
- If your pain does not improve, gets worse or continues for more than 5 days, stop using the device and seek advice from your doctor
- TENS is not effective in treating the original source or cause of pain

### Additional Cautions:

- The long term effects of electrical stimulation are unknown
- Electrical stimulation may not work for every user, please seek advice from your doctor



## Safety Precautions

- **Do not stand on the machine.** Use only when seated
- Do not position the Revitive so that it is difficult to disconnect or turn off
- Use the device only for its intended purpose
- Do not expose the device to extreme heat
- Do not spill liquid on the device or its accessories
- Do not overload the electrical socket
- Keep device out of the reach of children
- Keep power cords and cables out of the reach of children to prevent risk of strangulation
- Revitive foot-pads may be used by multiple persons. Ensure device is cleaned after each use
- During use, do not touch foot-pads with your hands until the device has powered off
- Use Revitive only with the accessories supplied by, or purchased from, the manufacturer
- Check electrode pads, cords and cables periodically for damage
- Do not open Revitive or repair it yourself. This will invalidate your warranty and may cause serious harm
- In the unlikely event your Revitive malfunctions, disconnect it from the power source and contact your nearest authorized agent
- It has been reported that some universal remote control devices (e.g. for TV etc.) can change the settings on Revitive if used during a treatment. If this should occur, simply adjust the time or intensity settings on Revitive back to where you want them using the Revitive Remote Control, or using the device Control Panel
- Revitive has passed the required tests for Electromagnetic Interference (EMI); it may still be affected by excessive emissions and/or may interfere with more sensitive equipment
- After any exposure to hot or cold temperatures outside the specified operating range of 10 – 40°C allow the product to re-adjust to the recommended operating temperatures to ensure continued product performance

# Important safeguards ---



## **Adverse Reactions**

- If you experience adverse reactions, stop using Revitive and consult with your doctor immediately

## Step 1: Setting up Revitive for use

**a** Remove all parts from the box:

- AC/DC power adaptor
- Revitive Medic device
- Remote control
- AAA batteries x 2
- Small electrode pads
- Electrode cord

See “What’s in the box?” on page 4 to help identify the parts.



**b** Locate the remote control and insert the batteries.

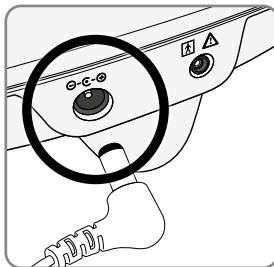

**c** Locate the AC/DC power adaptor.

Plug the small end of the power cord into the socket on the side of the Revitive.

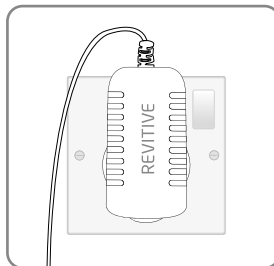

**d** Plug the power adaptor into the nearest electrical socket.

**Before you use Revitive for the first time, read the Important safeguards on pages 9-14. If in doubt, consult your doctor before using the product.**

# Instructions for use

---

## Step 2: Using the foot-pads

The foot-pads will only deliver , Electrical Muscle Stimulation (EMS) with clinically proven and patented waveforms, to your feet and legs. You can use the electrode pads to receive EMS or TENS, see pages 19-23 for details.

### **For best results:**

- Use **Revitive foot-pads for at least 30 to 60 minutes each day**, 7 days a week. If you have varicose veins, use Revitive foot-pads for 60 minutes per day.
- It is important to use Revitive at a high enough intensity to give you a strong comfortable muscle contraction. Most people achieve a strong muscle contraction **over intensity level 40** (intensity range 1-99).
- If you are diagnosed with a long term medical condition such as Diabetes, Osteoarthritis, Varicose Veins, Poor Circulation or COPD, it can take **up to 8 weeks** to help reduce symptoms associated with these chronic conditions.

Do not use Revitive, using EMS stimulation, for more than 6 sessions of 30 minutes (or the equivalent) per day. Seek medical diagnoses from your doctor if you have leg symptoms combined with high blood pressure, high cholesterol, diabetes or smoking.

- a** It is important that you are well hydrated. We recommend that you apply a moisturizer to the soles of the feet to help hydrate the skin and improve the delivery of electrical stimulation.

Please use a water based moisturizer such as the Revitive foot and leg cream.

We also recommend drinking a glass of water before using Revitive.

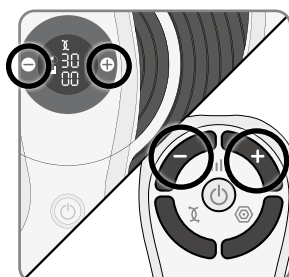
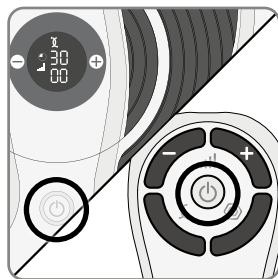
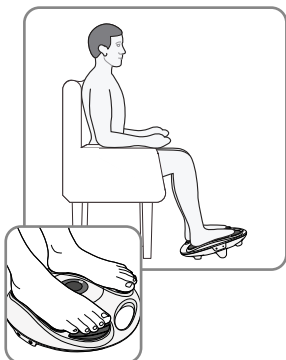

**Sit with both bare feet on the foot-pads**



- b** Get into a comfortable seated position. For best results sit with your knees at a 90 degree angle (right angle).
- c** Place Revitive on the floor in front of you.

Revitive is designed to be used while seated.  
**Never stand** on the Revitive unit.

- d** Place **both bare** feet on the foot-pads. Make sure you remove all footwear, including socks/stockings.
- e** Press the power button on the device or on the remote control to turn Revitive on.

You will hear a beep and the display will light up. The  Time will read 30 minutes and  Intensity will read 00.

To turn off Revitive at any time during operation, press the power button on the device or on the remote control.

- f** Press the  (+) Intensity Control one time to start stimulation.

You can use the buttons on the control panel or remote control.

Press the (+) button to increase the level.

Press the (-) button to decrease the level.

# Instructions for use

---

- g** Ensure you familiarise yourself with the feeling of OxyWave therapy. Use on a low intensity for 30-60 minutes once per day for a few days.

Set the intensity at a level where you can feel the stimulation in your feet which creates a calf muscle contraction.

It is normal to feel tingling or varying sensations in your feet and calf muscles.

Revitive does **not** vibrate.

- h** After a few days of familiarization, use a higher intensity that provides you with **strong but comfortable calf muscle contractions.**

Most people experience a strong contraction at intensity level 40 or over.



The IsoRocker® enables Revitive to rock up and down once muscle contractions are nearing the desired level. The rocking is caused by muscle contractions in the leg, and the resulting ankle movement allowed by the IsoRocker is a good indicator that the intensity level is sufficient to provide the therapy. Increasing the intensity above this level will enhance the therapy, but should not be allowed to become uncomfortable.

You can set the intensity between 1-99.

Please note that the intensity required may vary from day to day.

If you feel pain or discomfort:



- Remove one or both feet from the foot-pads to stop the stimulation
- Lower the intensity of the foot-pads using the  (-) Intensity Control on the control panel, or remote control, before replacing your feet on Revitive

- i** The  Time Display will start to count down in minutes as Revitive cycles through its program.
- j** When Revitive times out, the  Time Display reads 00 and you will hear three beeps.
- k** Revitive switches itself off automatically.

## Step 3: Using the Dual Mode Small Electrode Pads



Electrode pads are for single person use only. Do **not** share electrode pads with others.

Targeted Pain Management is achieved with the use of electrode pads, by selecting from two proven therapies  EMS and  TENS.

### 1. EMS Mode

Use Revitive electrode pads in  EMS mode for muscle strengthening and rehabilitation when required, from 30 minutes per day.

Do not use Revitive in  EMS mode for more than 6 sessions of 30 minutes (or the equivalent) per day. This may result in muscle fatigue.

Use at an intensity that provides you with **strong but comfortable muscle contractions**.

### 2. TENS Mode

It is recommended to use Revitive in  TENS mode for temporary pain relief from chronic joint, muscular, nerve or arthritic pain. Use for 20-30 minutes per session as and when required.

Use at an intensity that provides a **strong but comfortable tingling sensation** without causing you pain.

**The electrode pads cannot be used at the same time as the foot-pads.  
Using the electrode pads will automatically turn the foot-pads off.**

**Do NOT use the electrode pads on your head, face, neck or chest.**

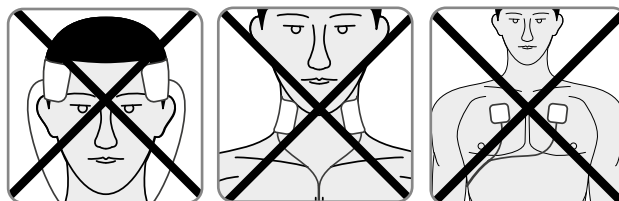

# Instructions for use

a Select the area you wish to apply electrical stimulation to.

✔ Recommended small electrode pad placements are shown below:

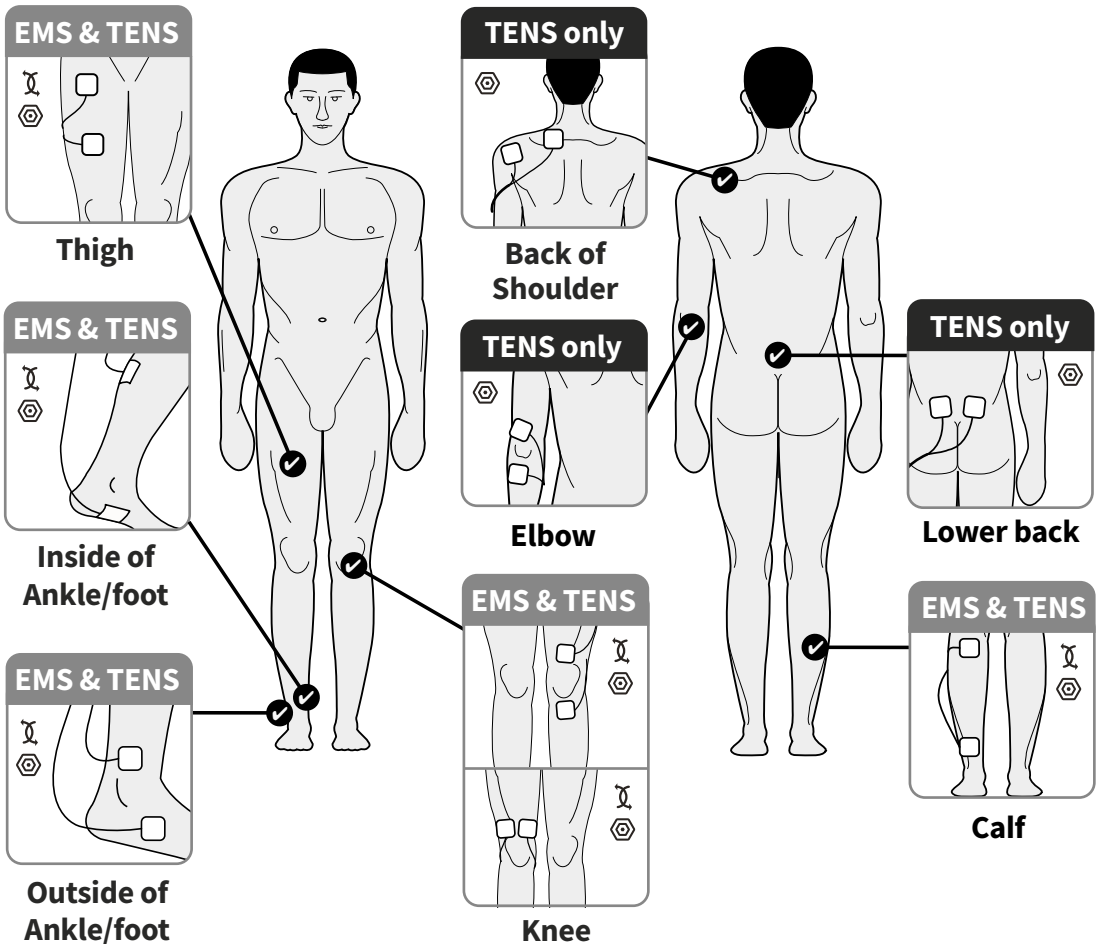

If using TENS for pain relief, position the electrode pads on either side of the area causing you pain.

b Clean and dry the area where you will place the electrode pads.

c Make sure Revitive is switched off. If the control panel is still illuminated, press the power button and turn Revitive off.

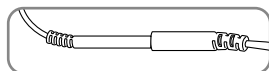
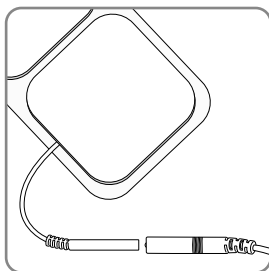

- d** Attach the ends of the electrode pads to the electrode cord.

**Press connectors until there is no gap between them.**  
Leaving a gap may cause discomfort or no stimulation.

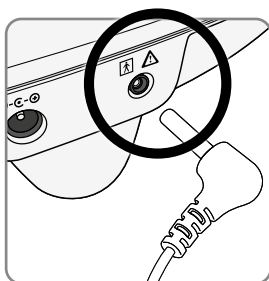

- e** Plug the other end of the electrode cord into the socket on the side of Revitive.

**Plugging in the electrode cord will automatically turn the foot-pads off.**

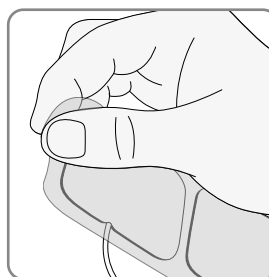

- f** Remove the plastic liner from the electrode pads, by peeling it off carefully. Replace the electrode pads onto the plastic liner after use.

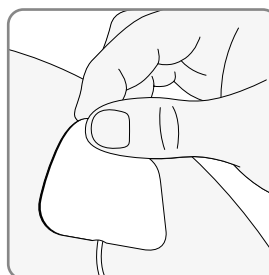

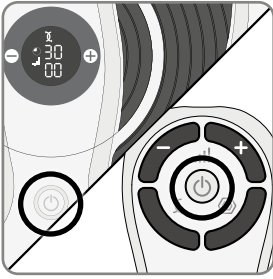

- g** Press the electrode pads on the area you wish to apply electrical stimulation to, as shown on page 20, gently pressing the adhesive side against the skin.

# Instructions for use



- h** Press the power button on the device or on the remote control to turn Revitive on.

You will hear a beep and the display lights will light up. The  time will read 30 minutes, the  Intensity will read 00 and the  EMS symbol will be displayed.





- i** Revitive electrode pads will automatically provide stimulation in  EMS mode.

If you wish to use Revitive electrode pads in TENS Mode press the  TENS button on the remote control.

You will then see the  TENS symbol on the display.

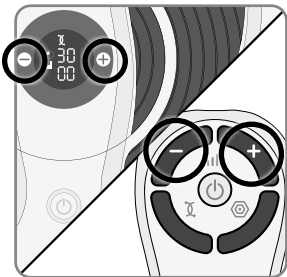
See page 24 for further instructions on how to switch between EMS and TENS mode.



- j** Press the  (+) Intensity Control one time to start stimulation.

You can use the buttons on the control panel or remote control.



Press the (+) button to increase the level.

Press the (-) button to decrease the level.

It is normal to feel tingling or varying sensations in the muscles you are treating.

Please note that the intensity required may vary from day to day.

If you feel pain or discomfort:

- Lower the intensity of the electrode pads using the  (-) Intensity Control on the device or remote control.
- You can also choose to stop therapy before the end of the 30 minute session to avoid skin irritation and/or muscle fatigue. You can do this by pressing the  power button on the device or on the remote control.

- k** The  Time display will start to count down in minutes as Revitive cycles through its program.

When Revitive times out, you will hear three beeps, and the device will switch itself off automatically.

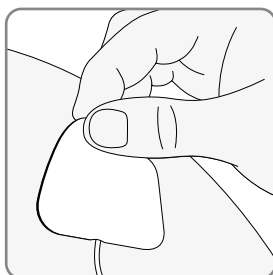

- l** Ensuring that the device is switched off, gently peel the electrode pads from the skin.

**Do not pull the electrode pads off the skin using the electrode cords as this may damage the cords.**

- m** Replace the electrode pads onto their plastic liner after use.

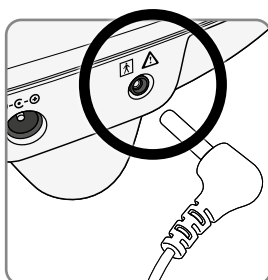



- n** Unplug the electrode cord from the socket on Revitive.



# Instructions for use

---

## Step 3.1: Switching between EMS and TENS mode

To change between  EMS and  TENS mode, press the button of the stimulation mode you require on the remote control.

You will see the mode selected highlighted on the display.

During use, switching from  EMS to  TENS mode (or vice versa), will reset the timer back to the relevant default time. The  Intensity will also be reset to zero.

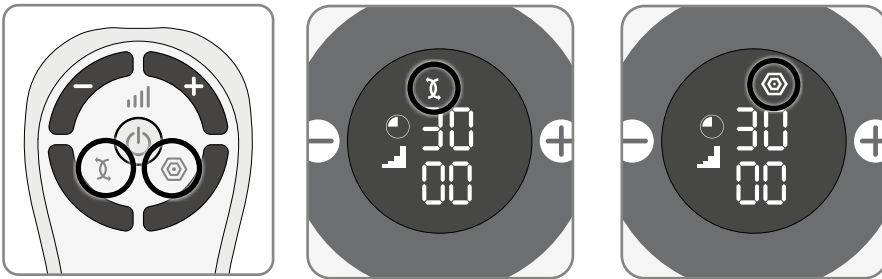

## Step 4: Cleaning and storing Revitive

- a** Ensure Revitive is switched off.
- b** Wipe down the foot-pads with a soft damp cloth.  
Do not clean with chemicals.  
Do not immerse Revitive in water.
- c** Store Revitive in a cool, dry and dust-free location.  
Store out of direct sunlight.
- d** Place electrode pads onto the plastic liner.
- e** Store the electrode pads in a dry and ventilated location.  
Store out of direct sunlight.  
You do not have to detach the electrode pads from the electrode cords to store them.







## Replacing the Batteries

The remote control requires two AAA 1.5V batteries to operate.

## Replacing the small electrode pads (2044)

The electrode pads are reusable up to 20-30 applications. If the electrode pads start to lose their adhesiveness, rub a few drops of water into the surface. Replacement electrode pads can be obtained via **[www.revitive.com](http://www.revitive.com)**







# Troubleshooting

Problem	Possible Cause	Solution
<b>Revitive is on (lights illuminated on the LED display) but I cannot feel the electrical stimulation through the foot-pads.</b>	Not placing both bare feet on the foot-pads at the same time.	Ensure that your feet are bare and each foot is placed on each of the foot-pads at the same time. Keep increasing the  intensity up to a maximum of 99 until you feel the stimulation.
	Your feet may be dry.	Moisturize the soles of your feet to improve conductivity and stimulation and try the procedure again. You may also have to increase the  intensity level.
	You may be dehydrated.	Drink plenty of water before and after using the device. The device uses your body to create the electrical circuit. Water is an excellent conductor of electricity and if your body is less hydrated (below 60%) then the stimulation may be less, therefore it is important to always remain well hydrated.
	The  intensity level may be on too low a setting.	This is a very safe device. Keep increasing the  intensity level towards 99 until you feel the stimulation. You may find that you have to increase the intensity  level as you get used to the therapy. The aim is not to get to 99 but to find a setting that produces strong muscle contractions in your calves and is comfortable for you.
	Electrode cord is connected to device.	Disconnect the Electrode cord - the foot-pads will not work while the Electrode cord is plugged in.
	If, having tried the solutions above, you still cannot feel the stimulation:	Test the device by placing one hand across both foot-pads at the same time (The heel end of the foot-pads is easiest). With your other hand, and starting from zero, increase the  intensity level until you can feel the stimulation. If you can feel the stimulation through your hand then the device is working. If on 99 you still cannot feel the stimulation then please contact your authorised dealer.

<b>Problem</b>	<b>Possible Cause</b>	<b>Solution</b>
<b>No power or lights to Revitive when it is switched on.</b>	AC Adaptor not switched on at the electrical socket or AC Adaptor not plugged into device properly.	Check electrical socket power is switched on and the AC Adaptor is plugged into the device correctly. If still not working – contact your authorised dealer.
<b>Revitive is not vibrating.</b>	<b>REVITIVE IS NOT DESIGNED TO VIBRATE.</b>	
<b>The IsoRocker® is not "rocking".</b>	It is the muscles in your legs that cause the "rocking", the IsoRocker® is a pivot.	The IsoRocker® will only rock when increased to an intensity which causes sufficient calf muscle contraction. It may be that you cannot comfortably increase the intensity high enough until you get used to the sensation. It is important that intensity is adjusted to a level that is comfortable.
	The device is too far in front of you.	Sit with your knees at a 90 degree angle.
<b>When using the IsoRocker® on a hard floor it makes a tapping noise.</b>	Incorrect positioning of the device or too high an intensity level.	Adjust the positioning of the device or lower the intensity level to reduce the device tapping. Alternatively use a floor mat under the device to cushion the sound.
<b>My legs are aching after treatment.</b>	You may have the intensity on too high a setting and your muscles are being overworked.	Leave adequate time after each treatment to allow the muscles to recover (just like after vigorous exercise!). On your next session start on a lower setting (where you can feel the mild electrical stimulation and it is comfortable) and reduce the duration until your muscles have acclimatized to the stimulation.
<b>I have placed my feet on the device but am unable to see the TENS symbol on the control panel</b>	TENS is only available through the Electrode Pads.	

# Troubleshooting



---

<b>Problem</b>	<b>Possible Cause</b>	<b>Solution</b>
<b>When using the electrode pads, the stimulation feels uncomfortable.</b>	The level of stimulation you are using may be too high or you may have broken skin.	Decrease the stimulation level using the  (-) intensity control on the device or remote control. You may need to discontinue use until skin has healed.
<b>I am unsure of which therapy mode I am using when using the electrode pads.</b>		Look at the display on the device. If the electrode pads are in  EMS mode, you will see the  EMS symbol. If the electrode pads are in  TENS mode, you will see the  TENS symbol.
<b>I suddenly can't feel stimulation when using the electrode pads.</b>	You may have pressed the other stimulation mode button by accident.	Pressing the opposite stimulation mode button (i.e. pressing the  TENS button when already in  EMS mode or vice versa), will reset the timer back to 30 minutes. The intensity will also be reset to zero. The mode, intensity and time settings will need to be re-made.

**For more information, including Frequently Asked Questions, please visit [support.revitive.com](https://support.revitive.com)**

# Technical Specifications

EN

<b>Name of product</b>	Revitive Medic
<b>Model</b>	2837AB
<b>Frequency (+/- 10%)</b>	EMS: 20Hz – 53Hz TENS: 80Hz - 130Hz
<b>Output current</b>	EMS: Max 15mA TENS: Max 19mA
<b>Weight (+/- 0.5kg)</b>	1.5kg
<b>Dimensions</b>	357(W) x 357(H) x 84(D) mm
<b>Power consumption</b>	5W
<b>AC adaptor</b>	CE Approved
<b>Power source</b> <b>Input (adaptor used)</b> ⚡ <b>Output</b> ⚡	100-240V  AC (⚡), 50/60Hz, 0.18A 5V (⚡) DC  ,1.0A
<b>Applied parts</b> Parts of Revitive that in normal use come into physical contact with the user.	Foot-pads - 135.5 cm <sup>2</sup> Small electrode pads - 5cm x 5cm = 25cm <sup>2</sup>
<b>Durable period (Service Life) of Device and remote control</b>	4 Years

## The Remote Control replicates the controls found on the device

<b>Operating Frequencies</b>	38 KHz
<b>Operating Range Distance</b>	0 to 25m at horizontal 0 to 18m at +/- 30 degree angle from the horizontal.

# Technical Specifications

## Output Specifications for Electrical Muscle Stimulation (EMS):

Waveform	Biphasic		
Shape	Square symmetrical with polarity reversal		
Maximum Output Voltage (+/-15%) @500Ω	Foot: 35V	Body: 19V	
Pulse Duration (+/-10%)	Foot: 450-970μs	Body: 450μs	
Net Charge @ 500Ω	[0.001]mC		
Maximum Power Density @ 500Ω	Foot: 0.79 mW/cm <sup>2</sup>	Body: 1.66 mW/cm <sup>2</sup>	
ON Time (+/- 10%)	Foot: 1.90 - 8.30s	Body: 1.90 - 6.50s	
OFF Time (+/- 10%)	Foot: 1.00 - 1.50s	Body: 1.00s	













## Output Specifications for Transcutaneous Electrical Nerve Stimulation (TENS):

Waveform	Biphasic	
Shape	Rectangular	
Maximum Output Voltage: @ 500Ω	50V	
Pulse Duration:	100μs	
Net Charge (per pulse @ 500Ω)	0μC	
Maximum Average Power Density @ 500Ω @ 500Ω	4.19 mW/cm <sup>2</sup>	

The values of PULSE DURATIONS, PULSE repetition frequencies and amplitudes, including any d.c. component, shall not deviate by more than  $\pm 20\%$  when measured with a load resistance within the range specified.



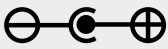





If confirmation is required that the Revitive works within its Essential Performance after a certain period of time, contact the manufacturer

## Symbols

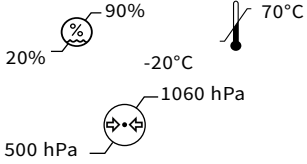
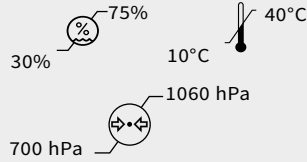

<b>Complies with European Medical Devices Directive (93/42/EEC)</b>	
<b>UK Conformity Assessed</b> Product conforms to all applicable U.K. legislative requirements.	
<b>Device Lot number including year (YYYY) and month (MM) of manufacture can be found on the box and back of unit</b>	
<b>Item number</b>	
<b>Contraindications, Warnings and Cautions</b> Make sure you understand these before using Revitive	
<b>Power</b>	
<b>Time Remaining</b>	
<b>Intensity Level</b>	
<b>EMS Mode</b>	
<b>TENS Mode</b>	
<b>Battery Indicator</b>	
<b>Center Positive Polarity</b>	
<b>Class II medical electrical equipment double insulated</b>	
<b>Type BF medical electrical equipment</b>	

# Technical Specifications

## Symbols

<p><b>Legal manufacturer of the device</b></p>	
<p><b>EU/EC European Authorised Representative</b></p>	
<p><b>FCC mark</b>          Certification mark employed on electronic products manufactured or sold in the United States which certifies that the electromagnetic interference from Revitive is under limits approved by the Federal Communications Commission. Actegy Ltd complies with all applicable FCC rules.</p>	
<p><b>Consult instructions for use</b></p>	
<p><b>The Waste Electrical and Electronic Equipment Directive (WEEE Directive).</b>          At the end of the product lifecycle, do not throw this product into normal household garbage, but take it to a collection point for the recycling of electronic equipment</p>	
<p><b>Ingress Protection Rating</b></p>	<p>IP21</p>
<p><b>Use-by date</b></p>	 YYYY MM DD
<p><b>Humidity, temperature and air pressure limit for storage and transport</b></p>	 <p>90%          20%          -20°C          70°C          1060 hPa          500 hPa</p>
<p><b>Humidity, temperature and air pressure limit for operating conditions</b>          After any exposure to hot or cold temperatures outside the specified operating range of 10 - 40°C allow the product to re-adjust to the recommended operating temperatures to ensure continued product performance.</p>	 <p>75%          30%          40°C          10°C          1060 hPa          700 hPa</p>
<p><b>Indoor Use Only</b></p>	

## Symbols

<p><b>Medical – Applied Current/Energy Equipment As To Electrical Shock, Fire And Mechanical Hazards Only In Accordance With [Standard(S)*]</b></p> <p>Standard ANSI/AAMI ES60601-1: A1:2012, C1:2009/(R)2012 and A2:2010/(R)2012, CSA CAN/CSA-C22.2 NO. 60601-1:14 EC 60601-1-6 Edition 3.1 Issue Date 10/2013 IEC 60601-1-11 Edition 2 Issue Date 01/2015 IEC 60601-2-10, Edition 2.1, Issue Date 04/2016</p>	
<p><b>Medical device does not contain natural rubber latex</b></p>	
<p><b>Do not disassemble</b></p>	

# Guidance and Manufacturer's Declaration

## Important information regarding Electromagnetic Compatibility (EMC)

With the increased number of electronic devices such as PC's and mobile (cellular) telephones, medical devices may be susceptible to electromagnetic interference from other devices. Electromagnetic interference may result in incorrect operation of the medical device and could create a potentially unsafe situation.

In order to regulate the requirements for EMC, with the aim to prevent unsafe product situations, the IEC/EN 60601-1-2 and IEC/EN 60601-1-11 standards have been implemented. These standards define the levels of immunity to electromagnetic interference as well as the maximum levels of electromagnetic emissions for medical devices.

Revitive devices are intended for use in the home setting without the need for involvement of a clinical professional during treatment. On occasion the device may also be used in a hospital environment. In this environment use near the following equipment should be avoided:

- active High Frequency Surgical Equipment
- radio frequency shielded rooms for magnetic resonance imaging (where the intensity of Electro Magnetic Disturbances is high).



### Warnings

- Use of this equipment adjacent to or stacked with other equipment should be avoided because it could result in improper operation. If such use is necessary, this equipment and the other equipment should be observed to verify that they are operating normally.
- Use of accessories and cables other than those specified or provided by Actegy Ltd for this equipment could result in increased electromagnetic emissions or decreased electromagnetic immunity of this equipment and result in improper operation.
- Wireless communications equipment such as wireless network devices, mobile phones, cordless telephones and their base stations can affect this equipment and should be used no closer than 30 cm (12 inches) to any part of the Revitive Circulation Booster, including cables specified by Actegy Ltd. Otherwise, degradation of the performance of this equipment could result.
- No modification of the Revitive device or equipment is allowed
- Connection to high frequency surgical equipment whilst using Revitive may result in electrode burns and possible damage to the device. Operation in close proximity (e.g. 1m) to shortwave or microwave therapy may produce instability in the device output.

**FCC Caution**

This device complies with Part 15 of FCC Rules.

Operation is subject to the following conditions:

- (1) The device may not cause harmful interference, and
- (2) This device must accept any interference received, including interference that may cause undesired operation.

**IC Statement**

This Class B digital apparatus complies with Canadian ICES-003.

Operation is subject to the following two conditions:

- (1) this device may not cause interference, and
- (2) this device must accept any interference, including interference that may cause undesired operation of the device.

**Supplier's Declaration of Conformity**  
**47 CFR § 2.1077 Compliance Information**

**USA & Canada Only**

Unique Identifier:	2837AB
Company Name:	Actegy Health Ltd.
Address:	1 West Point, Western Road, Bracknell, RG12 1HJ, United Kingdom
Telephone:	Tel. : 800-732-6962
Contact name:	Sarabpreet Singh (regulatory@actegy.com)

# Guidance and Manufacturer's Declaration

## Electromagnetic Compatibility Information

Phenomenon	Basic EMC standard or test method	Test level/requirement
Mains terminal disturbance voltage	CISPR11 EN 55011	Group 1, Class B
Radiated disturbance	CISPR11 EN 55011	Group 1, Class B
Harmonic Current Emission	IEC 61000-3-2 EN 61000-3-2	Class A
Voltage change, voltage fluctuations and Flicker Emission	IEC 61000-3-3 EN 61000-3-3	Pst: 1 Plt: 0.65 Tmax: 0.5 Dmax: 4% Dc: 3.3%
Electrostatic Discharge Immunity	IEC 61000-4-2 EN 61000-4-2	±8 kV/Contact ±2, ±4, ±8, ±15 kV/Air
Radiated RF Electromagnetic Field Immunity	IEC 61000-4-3 EN 61000-4-3	10V/m 80 MHz – 2.7 GHz 80% AM at 1 kHz
Immunity to Proximity Fields from RF wireless Communications Equipment	IEC 61000-4-3 EN 61000-4-3	Table 9 in IEC 60601-1-2:2014
Electrical Fast Transient/Burst Immunity	IEC 61000-4-4 EN 61000-4-4	±2kV, 100 kHz Repartition frequency
Surge Immunity	IEC 61000-4-5 EN 61000-4-5	Line to Line ±0.5kV, ±1kV
Immunity to Conducted Disturbances induced by RF fields	IEC 61000-4-6 EN 61000-4-6	3V 0.15 MHz - 80MHz 6V in ISM and amateur radio bands between 0.15 MHz and 80 MHz 80% AM at 1 KHz
Power Frequency Magnetic Field Immunity	IEC 61000-4-8 EN 61000-4-8	30 A/m 50 Hz & 60 Hz
Voltage dips	IEC 61000-4-11 EN 61000-4-11	0% $U_T$ : 0.5 cycle At 0°, 45°, 90°, 135°, 180°, 225°, 270° and 315° 0% $U_T$ : 1 cycle and 70% $U_T$ : 25/30 cycles Single phase: at 0°
Voltage Interruptions	IEC 61000-4-11 EN 61000-4-11	0% $U_T$ : 250/300 cycle

# Your 2-year warranty

It is important to retain the retailer's receipt as proof of purchase. Staple your receipt to this back cover for future reference.

Please quote the following information if the product develops a fault. These numbers can be found on the base of the product:

Model no: .....

Lot no: .....

All Revitive devices are individually tested before leaving the factory. In the unlikely event of any device proving to be faulty within 30 days of purchase, it should be returned to the place of purchase for it to be replaced.

If the fault develops after 30 days and within 24 months of original purchase, you should contact your local distributor quoting model number and LOT number on the product, or write to your local distributor at the address shown.

You will be asked to return the product (in secure, adequate packaging) to the address shown with a copy of proof of purchase.

Subject to the exclusions set out below (see Exclusions) the faulty device will then be repaired or replaced and dispatched, usually within 14 working days of receipt.

If, for any reason, this item is replaced during the 2-year guarantee period, the guarantee on the new item will be calculated from the original purchase date. Therefore, it is vital to retain your original till receipt or invoice to indicate the date of initial purchase.

To qualify for the 2-year guarantee, the device must have been used according to the manufacturer's instructions supplied.

## Exclusions

- 1 Actegy, manufacturer of Revitive devices, shall not be liable to replace the goods under the terms of the guarantee where:
  - The fault has been caused or is attributable to accidental use, misuse, negligent use or used contrary to the manufacturer's recommendations or where the fault has been caused by power surges or damage caused in transit.
  - The device has been used on a voltage supply other than that stated on the product or used with a power adaptor other than the one supplied with the product.
  - Repairs have been attempted by persons other than our service staff (or authorised dealer).
  - The device has been used for hire purposes or non-domestic use.
  - The device is second hand.
- 2 Actegy are not liable to carry out any type of servicing work, under the guarantee.
- 3 Accessories such as Electrode pads and bags are not covered by the guarantee.
- 4 Remote control batteries and any damage from leakage are not covered by the guarantee.
- 5 This guarantee does not confer any rights other than those expressly set out above and does not cover any claims for consequential loss or damage. This guarantee is offered as an additional benefit and does not affect your statutory rights as a consumer.

**To activate your free 2-year warranty please register your device at: [revitive.com/ca/warranty](https://revitive.com/ca/warranty)**

## Pour des résultats optimaux

Utiliser tous les jours



Intensité **40+**



**30-60** min



pendant  
**60+** jours

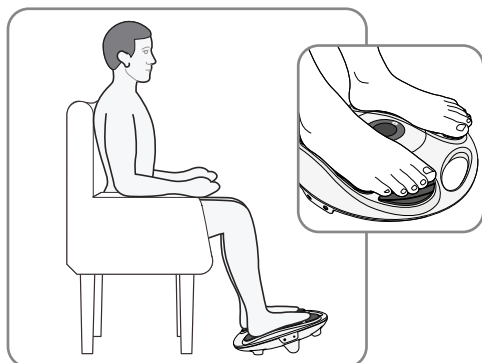

## Tutoriels vidéo

Pour regarder les vidéos d'installation et d'utilisation de votre Revitive, rendez-vous sur :

[support.revitive.com](https://support.revitive.com)



## Garantie de 2 ans

Pour activer votre garantie gratuite de 2 ans, veuillez enregistrer votre appareil sur le site :

[www.revitive.com/ca-fr/warranty](https://www.revitive.com/ca-fr/warranty)

<b>Que contient la boîte ?</b>	<b>40</b>
<b>Pièces et commandes</b>	<b>41-42</b>
<b>Introduction à Revitive</b>	<b>43-44</b>
Profil de l'utilisateur	43
Indications thérapeutiques	43-44
<b>Précautions importantes</b>	<b>45-50</b>
Quand <b>NE PAS</b> utiliser le Revitive	45
Avertissements et mises en garde	46-49
Précautions de sécurité	49-50
Effets indésirables	50
<b>Mode d'emploi</b>	<b>51-61</b>
Étape 1 : Première installation du Revitive	51
Étape 2 : Utilisation des repose-pieds	52-54
Étape 3 : Utilisation des petits électrodes à double mode	55-59
3.1 : Passage du mode EMS au mode TENS	60
Étape 4 : Nettoyage et rangement de l'appareil	61
Remplacement des piles et des électrodes	61
<b>Dépannage</b>	<b>62-64</b>
<b>Spécifications techniques</b>	<b>65-69</b>
<b>Directives et déclaration du fabricant</b>	<b>70-73</b>
<b>Garantie</b>	<b>74</b>

# Que contient la boîte ? \_\_\_\_\_

Lorsque vous ouvrez la boîte, vérifiez que toutes les pièces suivantes sont bien présentes. Si vous pensez qu'il manque quelque chose, veuillez nous appeler à l'un des numéros d'assistance téléphonique indiqués au dos de ce livret.

- 1** Adaptateur universel  
Longueur du câble 180cm

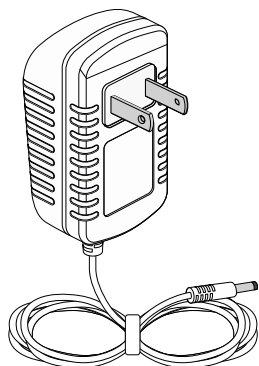

- 2** Revitive Medic



- 3** Petits électrodes (2044)

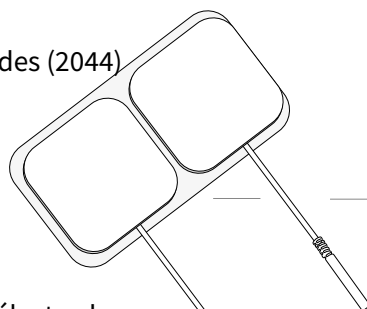

- 4** Cordons des électrodes  
Longueur des cordons 150cm

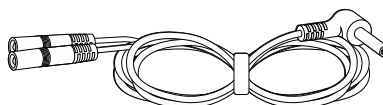

- 5** Télécommande



- 6** Piles AAA x 2

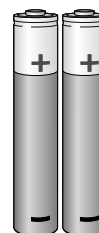

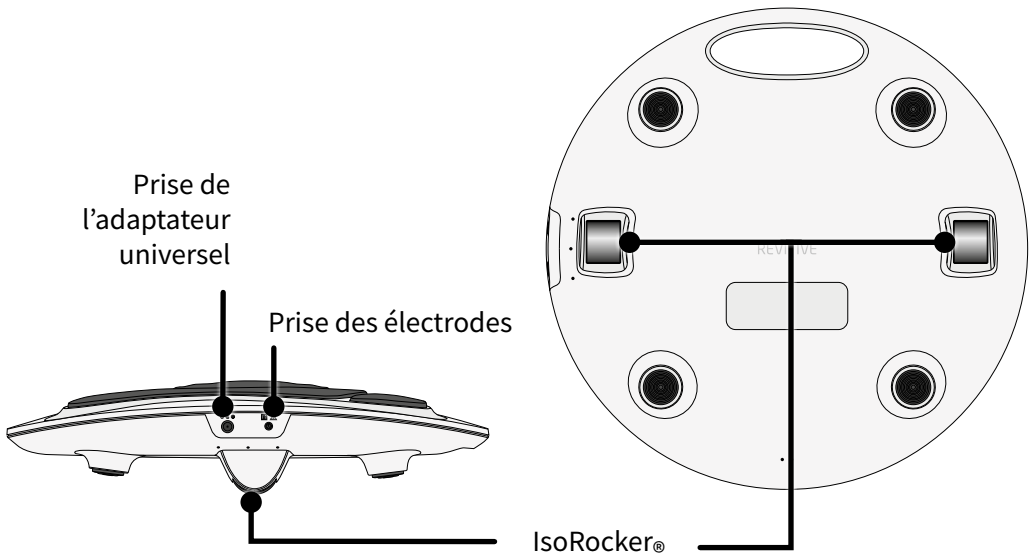
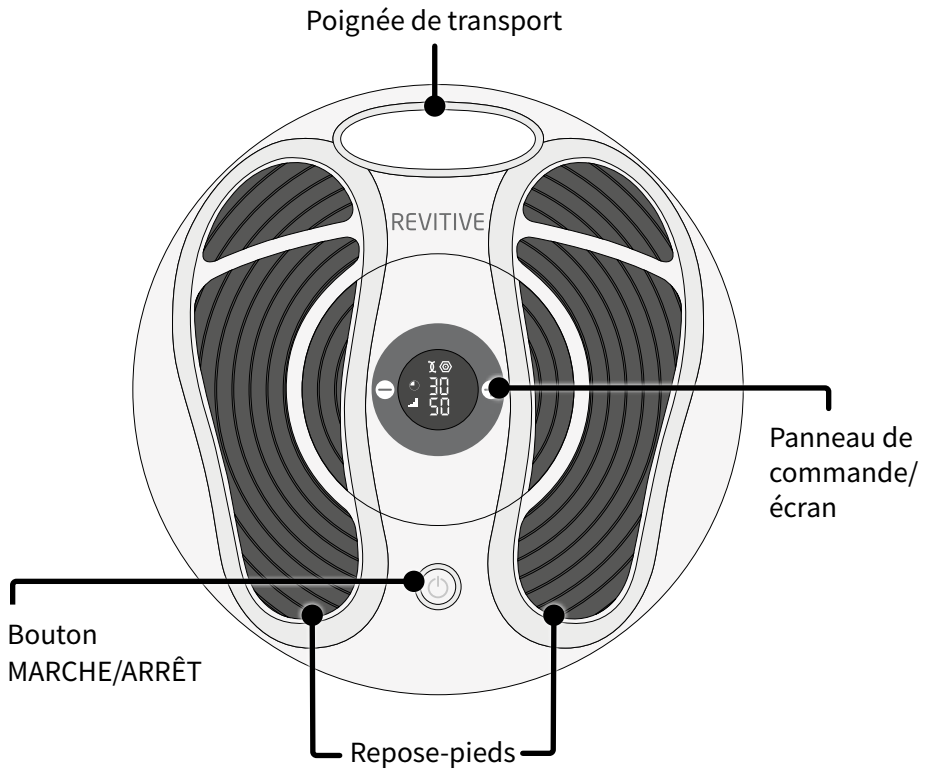

# Introduction à Revitive

## Panneau de commande

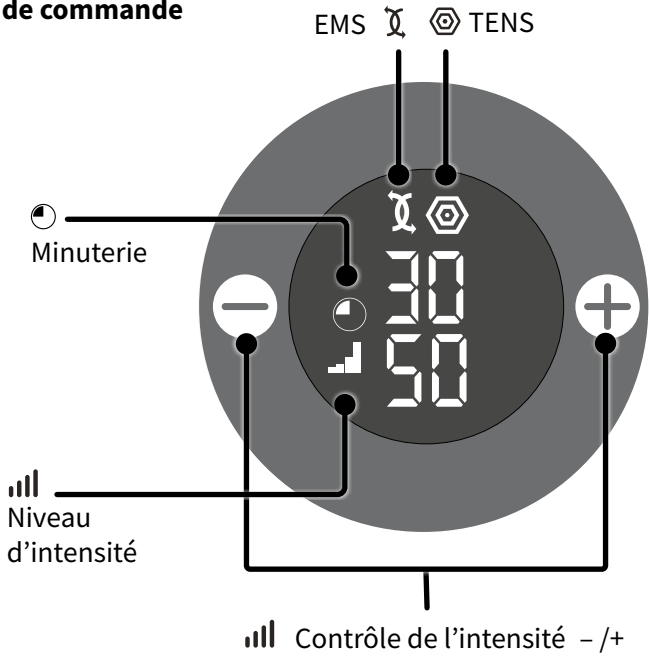

## Télécommande

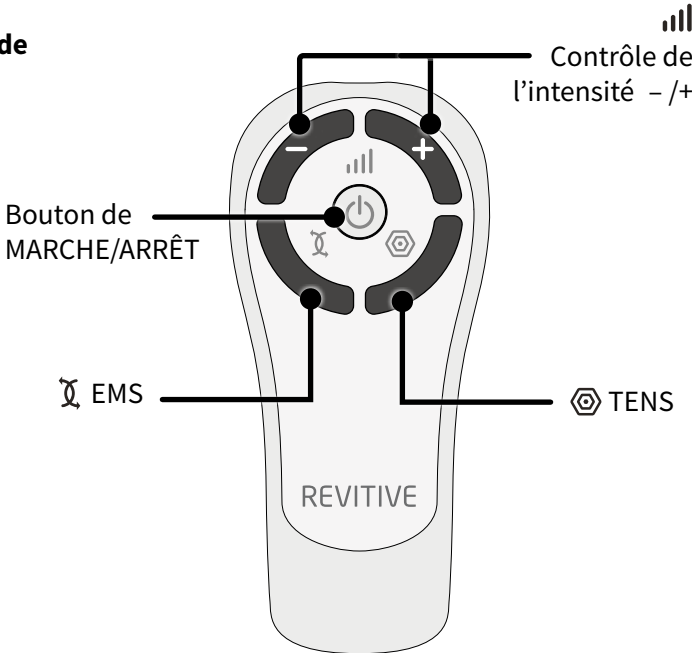

## Profil de l'utilisateur

Le Revitive est destiné à un usage à domicile par les personnes souffrant notamment d'immobilité, de mauvaise circulation sanguine et de problèmes connexes, dont douleur, raideur et enflure des jambes, des chevilles et des pieds.

Le Revitive est conçu pour une utilisation hors clinique sans la surveillance ni l'intervention d'un clinicien.

Un utilisateur typique est un adulte de n'importe quel âge, sans distinction de sexe, d'ethnicité ou d'éducation.

## (1) Indications thérapeutiques pour l'électrostimulation musculaire (EMS)

### **Lors de l'utilisation des repose-pieds, le Revitive vise à :**

- Réduire la douleur et l'inconfort au niveau des jambes, des pieds et/ou des chevilles, causés par une mauvaise circulation sanguine (maladie artérielle périphérique).
- Améliorer la circulation en cas de problème circulatoire (maladie artérielle périphérique).
- Améliorer la circulation pour réduire ou prévenir l'accumulation de sang (stase) causée par un problème circulatoire (insuffisance veineuse chronique / varices)
- Augmenter la distance de marche parcourue avant l'apparition de symptômes de claudication (douleur) causés par une maladie artérielle périphérique
- Soulager les symptômes liés aux varices ou à l'insuffisance veineuse
- Contribuer au maintien de la santé des veines des jambes, en augmentant l'apport en sang oxygéné et en réduisant l'enflure (œdème) des jambes, des pieds et des chevilles

### **Lors de l'application d'électrodes aux jambes, le Revitive vise à :**

- Réduire la douleur et l'inconfort au niveau des jambes, des chevilles et/ou des pieds, causés par une neuropathie diabétique périphérique ou par un enflure (œdème) dû à l'arthrose ou résultant d'une opération
- Réduire l'enflure au niveau des jambes, des chevilles et/ou des pieds, causé par l'immobilité due à l'arthrose ou à une blessure

# Introduction à Revitive

---

## (1) Indications thérapeutiques pour l'électrostimulation musculaire (EMS) suite

### Lors de l'application d'électrodes aux jambes, le Revitive vise à :

- Améliorer la circulation, pour réduire ou prévenir l'accumulation de sang (stase) causée par l'immobilité à la suite d'une opération ou en raison d'un diabète
- Augmenter la force musculaire pour contribuer au regain de la mobilité au niveau des jambes en cas d'immobilité résultant de BPCO ou d'arthrose ou à la suite d'une opération d'un membre inférieur

De plus, si vous êtes en bonne santé mais que vous avez un mode de vie sédentaire ou des périodes d'inactivité prolongées, le Revitive peut contribuer à :

- Soulager les jambes fatiguées, douloureuses et lourdes, y compris les crampes
- Réduire l'enflure des pieds et des chevilles
- Maintenir la bonne santé du système veineux des jambes
- Renforcer les muscles des jambes
- Stimuler la circulation sanguine

## (2) Indications thérapeutiques pour la neurostimulation électrique transcutanée (TENS)

### Lors de l'utilisation d'électrodes, le Revitive vise à :

- Soulager temporairement les douleurs d'origine musculo-squelettique ou neuropathique
- Soulager la douleur associée à l'arthrose
- Gérer et soulager les douleurs chroniques associées aux douleurs musculo-squelettiques, à l'arthrose et à la fibromyalgie
- Soulager les douleurs post-opératoires et post-traumatiques

Les indications thérapeutiques ci-dessus sont certifiées conformes à la directive européenne 93/42/CEE relative aux dispositifs médicaux

**Lire toutes les instructions avant utilisation.**

**Conservez ces instructions.**

**Revitive ne doit pas être utilisé par certaines personnes.**

## **Ne pas utiliser dans les cas suivants (contre-indications) :**

- Si vous portez un dispositif électronique implanté tel qu'un pacemaker ou un défibrillateur cardiovertteur implantable automatique (DCIA)
- Si vous êtes enceinte
- Si vous suivez un traitement ou présentez des symptômes relatifs à une thrombose veineuse profonde (« TVP ») existante

Les longues périodes d'inactivité vous font courir un plus grand risque de développer une thrombose veineuse profonde (TVP). Une TVP se caractérise par un caillot de sang qui se forme généralement dans les veines profondes des jambes. En se détachant, une partie de la TVP risquerait d'entraîner des complications dangereuses telles qu'une embolie pulmonaire.

Si vous avez été inactif/inactive pendant des périodes prolongées, et que vous pensez souffrir d'une TVP, consultez immédiatement votre médecin. **Pour éviter tout déplacement du caillot, n'utilisez pas le Revitive.**

Certaines TVP ne présentent aucun symptôme. Cependant, il est important de noter que les symptômes peuvent inclure :

- Une douleur, un enflure ou une sensibilité au niveau d'une jambe (en général dans le mollet)
- Une douleur sourde au niveau de la zone concernée
- Une peau plus chaude dans la zone du caillot
- Une rougeur de la peau, en particulier à l'arrière de la jambe, au-dessous du genou

Consultez votre médecin dès que possible si vous remarquez l'un des symptômes ci-dessus.

# Précautions importantes

---

## Avertissements

### **Consultez votre médecin avant d'utiliser cet appareil si :**

- Vous êtes suivi(e) par un médecin
- Vous avez des antécédents de problèmes cardiaques
- Vous avez suivi un traitement médical ou une kinésithérapie pour votre douleur
- Vous présentez une cardiopathie suspectée ou diagnostiquée
- Vous souffrez de problèmes suspectés ou diagnostiqués d'épilepsie
- Vous n'avez pas la certitude que le Revitive vous convient
- Vous ne connaissez pas précisément la cause de vos symptômes

### **Si vous avez un implant métallique :**

- Vous pourriez être susceptible de ressentir une gêne ou une douleur au niveau de cet implant lors de la stimulation électrique ; dans ce cas, cessez d'utiliser l'appareil et consultez votre médecin
- La stimulation électrique peut être ressentie plus intensément à proximité d'un implant métallique. L'utilisation de l'appareil peut se poursuivre si toutefois aucune douleur n'est ressentie. Il peut être nécessaire de régler l'intensité de la stimulation, pour atteindre un niveau confortable

### **Précautions d'utilisation des repose-pieds ou des électrodes :**

- **N'utilisez pas** les électrodes sur la tête, le visage, le cou, la poitrine ou l'intérieur des cuisses et reportez-vous au schéma pour la pose correcte des électrodes
- L'application des électrodes près du thorax (la poitrine) peut augmenter les risques de fibrillation cardiaque
- N'appliquer que sur les zones où la peau est intacte
- **N'utilisez pas** les repose-pieds et ne pas appliquer les électrodes directement sur ou à côté de :
  - une lésion cutanée, une plaie ouverte ou une zone irritée, enflée, rouge, infectée ou enflammée, ou une éruption cutanée (telle que phlébite, thrombophlébite, varices, cellulite). Vérifiez sous vos pieds et vos orteils avant d'utiliser l'appareil
  - sur, ou à proximité de (proches de), lésions cancéreuses/tumeurs malignes
  - sur des zones traitées par radiothérapie (au cours des 6 derniers mois)
  - sur les organes reproductifs
  - sur l'intérieur des cuisses et reportez-vous au schéma pour la pose correcte des électrodes

## Avertissements

### **Précautions d'utilisation des repose-pieds ou des électrodes :**

- sur les nerfs du sinus carotidien (avant du cou), plus particulièrement chez les patients présentant une hypersensibilité sinocarotidienne
- Lorsque vous utilisez la neurostimulation électrique transcutanée, ne l'appliquez pas à des zones cutanées dépourvues de sensations normales
- Les électrodes sont strictement réservées à votre usage personnel ; ne les partagez pas avec qui que ce soit
- **N'utilisez pas** les électrodes au-delà de leur date de péremption
- Il est possible que vous ressentiez une irritation cutanée ou des brûlures sous l'effet des électrodes ou une hypersensibilité due à l'électrostimulation
- Assurez-vous que toute crème hydratante à base d'eau est appliquée uniformément et bien absorbée par la peau avant d'appliquer la stimulation. Une application inégale pourrait augmenter le risque d'irritation ou de brûlure cutanée lors de l'utilisation de la stimulation électrique
- Les symptômes peuvent s'aggraver au cours de la phase initiale avant de remarquer une amélioration. Cela peut être dû au fait que votre corps ne s'est pas encore adapté à l'augmentation de l'activité musculaire ou de la circulation sanguine. Si cela se produit, réduisez le niveau d'intensité et la durée du traitement afin de soulager les symptômes initiaux. Si les symptômes persistent, consultez votre médecin

### **Utilisation proscrite :**

- Certains environnements ne se prêtent pas à l'utilisation du Revitive. Ne l'utilisez pas :
  - En présence d'équipements de surveillance électronique
  - Avec un dispositif électronique médical d'assistance vitale
  - Dans le bain ou sous la douche
  - Pendant le sommeil
- En association avec une attelle ou un plâtre sans l'avis de votre médecin
- Il est déconseillé de poser le Revitive sur ou à proximité d'autres appareils pendant son utilisation, au risque d'entraîner des dysfonctionnements. Si une telle utilisation s'avère nécessaire, il conviendra d'observer tous les appareils concernés pour vérifier qu'ils fonctionnent normalement

# Précautions importantes

---



## Avertissements

### Avertissements supplémentaires :

- L'utilisation d'accessoires et de câbles autres que ceux spécifiés ou fournis par le fabricant de cet appareil pourrait augmenter les émissions électromagnétiques ou réduire l'immunité électromagnétique de l'appareil et entraîner un dysfonctionnement
- Les équipements portables de communication par radiofréquence (dont les périphériques tels que les câbles d'antenne et les antennes externes) ne devraient pas être utilisés à moins de 30 cm de toute partie du système Revitive, y compris les câbles spécifiés par le fabricant



## Mises en garde

### Lors de la stimulation :

- Faites preuve de prudence quand vous stimulez des zones cutanées dépourvues de sensations normales. Cela peut provoquer une irritation de la peau due à l'impossibilité de ressentir la stimulation avant que l'intensité ne soit trop forte ; utilisez un niveau d'intensité plus faible pour obtenir une contraction musculaire douce, et/ou utilisez l'appareil moins longtemps pour éviter l'hyperstimulation. Vérifiez s'il y a des signes d'irritation de la peau (rougeurs), des bleus ou une douleur. En cas de doute, consultez votre médecin
- Ce produit n'est pas destiné à être utilisé par des personnes présentant des capacités physiques, sensorielles ou mentales réduites, à moins qu'elles ne soient encadrées par une personne responsable de leur sécurité

### Lors de l'utilisation de la stimulation EMS :

- Faites preuve de prudence quand vous appliquez la stimulation :
  - Sur l'abdomen pendant les règles
  - Après de récentes interventions chirurgicales (dans les six derniers mois), car la stimulation pourrait perturber le processus de cicatrisation
  - Si les tissus risquent de saigner à la suite d'une blessure de type déchirure musculaire, nous vous conseillons de ne pas stimuler la zone concernée dans les 12 heures qui suivent la blessure. Utilisez une faible intensité et/ou utilisez l'appareil moins longtemps pour éviter l'hyperstimulation

## Mises en garde

### **Lors de la stimulation EMS :**

- Après une longue période d'immobilité ou d'inactivité, utilisez une faible intensité et utilisez l'appareil moins longtemps, pour éviter l'hyperstimulation ou la fatigue musculaire

### **Lors de l'utilisation de la stimulation TENS :**

- Il est possible que le Revitive réduise la sensation douloureuse qui servirait normalement à signaler un problème sous-jacent
- Si la douleur perdure, s'aggrave ou persiste au-delà de 5 jours, cessez d'utiliser l'appareil et demandez conseil à votre médecin
- La stimulation TENS n'est pas efficace pour le traitement de la source ou de la cause de la douleur

### **Mises en garde supplémentaires :**

- Les effets à long terme de la stimulation électrique ne sont pas connus
- Il est possible que la stimulation électrique ne soit pas efficace chez certains utilisateurs. Veuillez demander conseil à votre médecin

## Précautions de sécurité

- **Ne vous tenez pas debout sur l'appareil :** utilisez-le uniquement en position assise
- Positionnez le Revitive de manière à pouvoir l'éteindre ou le débrancher en toute aise
- Utilisez cet appareil uniquement aux fins prévues
- N'exposez pas l'appareil à une chaleur extrême
- Ne renversez pas de liquide sur l'appareil ou ses accessoires
- Ne surchargez pas la prise électrique
- Tenez cet appareil hors de la portée des enfants
- Tenez les câbles électriques et les cordons hors de portée des enfants, pour prévenir tout risque d'étranglement
- Le Revitive peut être utilisé par plusieurs personnes, mais assurez-vous de nettoyer l'appareil entre deux utilisations

# Précautions importantes

---

## **Précautions de sécurité**

- Pendant l'utilisation, ne touchez les repose-pieds avec les mains qu'une fois que l'appareil a été éteint
- N'utilisez le Revitive qu'avec les accessoires fournis ou achetés auprès du fabricant
- Vérifiez régulièrement que les électrodes, les cordons et les câbles sont en parfait état
- N'ouvrez pas votre appareil Revitive et ne le réparez pas vous-même, car cela annulerait la garantie et risquerait d'occasionner des blessures graves
- Au cas peu probable où votre appareil Revitive présenterait un dysfonctionnement, débranchez-le de la source d'alimentation et prenez contact avec votre agent agréé le plus proche
- Le Revitive a passé avec succès les tests requis sur les interférences électromagnétiques, mais peut être affecté par un niveau excessif d'émissions et/ou causer des interférences sur les équipements plus sensibles
- Après toute exposition à des températures basses ou élevées en dehors de la plage opérationnelle spécifiée de 10 – 40 °C, laissez l'appareil se réajuster aux températures de fonctionnement recommandées pour assurer la continuité de ses performances
- Il a été signalé que certaines télécommandes universelles (pour la télévision, par exemple) peuvent modifier les réglages du Revitive si elles sont utilisées pendant un traitement ; si cela se produit, il vous suffit de régler à nouveau l'heure ou l'intensité de votre appareil Revitive à l'aide de sa télécommande ou de son panneau de commande

## **Effets indésirables**

- Si vous ressentez un effet indésirable, cessez d'utiliser le Revitive et consultez votre médecin

## Étape 1 : Première installation du Revitive

**a** Retirez toutes les pièces de la boîte :

- Adaptateur d'alimentation CA/CC
- Appareil Revitive Medic
- Commande à distance
- Piles AAA (x 2)
- Petits électrodes
- Cordons des électrodes

Consultez les page 40 de la section « Que contient la boîte ? » pour identifier les pièces.



**b** Localisez la télécommande et insérez les piles.

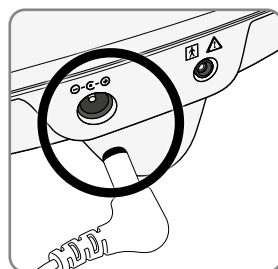

**c** Trouvez l'adaptateur d'alimentation CA/CC.

Branchez la petite extrémité du cordon d'alimentation dans l'ouverture située sur le côté de Revitive.

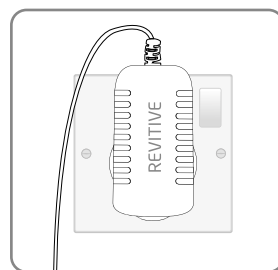

**d** Branchez l'adaptateur d'alimentation dans la prise de courant la plus proche.

**Avant d'utiliser votre appareil Revitive pour la première fois, lisez les avertissements et mises en garde aux pages 45 à 50. En cas de doute, consultez votre médecin avant d'utiliser l'appareil.**

# Mode d'emploi

## Étape 2 : Utilisation des repose-pieds

Les repose-pieds permettent d'appliquer le programme Medic aux pieds et aux jambes à l'aide d'ondes de stimulation prouvées cliniquement et brevetées. Vous pouvez utiliser les électrodes pour recevoir une électrostimulation musculaire (EMS) ou une neurostimulation électrique transcutanée (TENS). Voir pages 55-59 pour des informations détaillées.

### Pour des résultats optimaux :

- Utilisez les repose-pieds **Revitive au moins 30 à 60 minutes par jour**, 7 jours par semaine. Si vous avez des varices (insuffisance veineuse chronique), utilisez les repose-pieds Revitive 60 minutes par jour.
- Il est important d'utiliser l'appareil Revitive à une intensité suffisante pour obtenir une contraction musculaire forte, mais confortable. La plupart des utilisateurs obtiennent une contraction musculaire forte à partir d'un **niveau d'intensité de 40** (plage d'intensité de 1 à 99).
- Si vous souffrez d'un trouble médical de longue durée diagnostiqué (par exemple hypertension, cholestérol, diabète, arthrose, insuffisance veineuse chronique (IVC), maladie artérielle périphérique ou bronchopneumopathie chronique obstructive (BPCO)), **il vous faudra peut-être patienter jusqu'à 8 semaines** pour constater un soulagement des symptômes liés à ces troubles.

N'utilisez pas l'appareil Revitive avec l'électrostimulation musculaire (EMS) pendant plus de six séances de 30 minutes (ou équivalent) par jour.

- a** Il est important que vous soyez bien hydraté. Nous vous recommandons d'appliquer une crème hydratante sur la plante des pieds afin d'hydrater la peau et d'améliorer la transmission des stimulations électriques.

Veuillez utiliser une crème hydratante à base d'eau, telle que la crème pour les pieds et les jambes Revitive.

Nous vous recommandons également de boire un verre d'eau avant d'utiliser Revitive.

**Asseyez-vous et placez les pieds nus sur les repose-pieds**

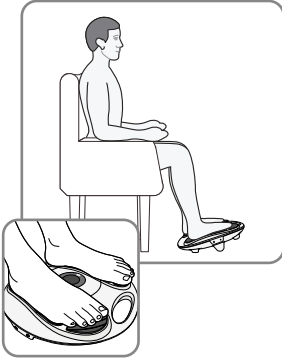

- b** Asseyez-vous dans une position confortable. Pour optimiser les résultats, asseyez-vous avec les genoux à 90 degrés (angle droit).
- c** Placez le Revitive sur le sol, devant vous.

Cet appareil est conçu pour être utilisé en position assise. **Ne vous tenez jamais debout sur cet appareil.**

- d** Placez les **deux pieds nus** sur les repose-pieds. Assurez-vous d'avoir enlevé vos chaussures, chaussettes ou collants.

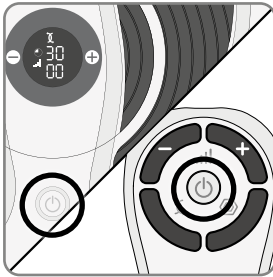

- e** Pour allumer l'appareil, appuyez sur son bouton marche/arrêt ou sur le bouton marche/arrêt de la télécommande.

L'appareil émet un bip, et l'écran s'allume. La minuterie est réglée sur 30 minutes et l'intensité  sur 00.

Pour éteindre l'appareil à tout moment en cours d'utilisation, appuyez sur le bouton marche/arrêt de l'appareil ou de la télécommande.

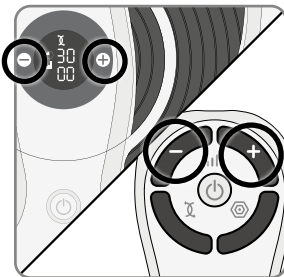

- f** Appuyez une fois sur la touche de commande d'intensité  (+) pour lancer la stimulation.

Vous pouvez vous servir des touches du panneau de commande ou de la télécommande.

Appuyez sur la touche (+) pour augmenter l'intensité. Appuyez sur la touche (-) pour réduire l'intensité.

# Mode d'emploi

---

**g** Il est important de vous acclimater à la sensation d'électrostimulation musculaire (EMS). Commencez par une faible intensité pendant 30 à 60 minutes par jour, pendant quelques jours.

Ensuite, réglez l'intensité à un niveau auquel la stimulation dans les pieds provoque la contraction des mollets.

Il est normal de sentir des fourmillements ou des sensations diverses dans les muscles des mollets.

Le Revitive **n'est pas** censé vibrer.

**h** Au bout de quelques jours, passez à un niveau d'intensité supérieur, qui vous permet d'obtenir des contractions musculaires fortes, mais confortables.

La plupart des utilisateurs ressentent une contraction forte à un niveau d'intensité de 40 ou plus.

L'IsoRocker® permet au Revitive de basculer d'avant en arrière une fois que les contractions musculaires s'approchent du niveau d'intensité voulu. Ce basculement est provoqué par les contractions musculaires des jambes, et le mouvement des chevilles déclenché par l'IsoRocker indique que le niveau d'intensité est suffisant pour produire des effets thérapeutiques. L'augmentation de l'intensité au-dessus de ce niveau renforcera les effets thérapeutiques, mais l'intensité ne doit jamais être augmentée à un niveau inconfortable.

Vous pouvez régler l'intensité de 1 à 99.

Veuillez noter que l'intensité requise peut varier d'un jour à l'autre.

Si vous ressentez une gêne ou de la douleur :

- Retirez un pied, ou les deux, des repose-pieds pour interrompre la stimulation
- Réduisez l'intensité des repose-pieds à l'aide de la touche de commande d'intensité  (-) du panneau de commande ou de la télécommande, et posez à nouveau les pieds sur les repose-pieds

**i** La minuterie  commence le compte à rebours en minutes dès que le Revitive démarre son programme.



**j** Quand la séance arrive à sa fin, la minuterie  affiche 00 et l'appareil émet trois bips.

**k** L'appareil Revitive s'éteint alors automatiquement.

## Étape 3 : Utilisation des petits électrodes à double mode



Les électrodes sont réservées à un usage personnel uniquement. **Ne** les partagez **pas** avec qui que ce soit.

Les électrodes vous permettent de soulager la douleur dans tout le corps, en sélectionnant l'une de deux thérapies éprouvées  EMS et  TENS.

### 1. Mode EMS

Utilisez les électrodes du Revitive en mode EMS  pour la rééducation et le renforcement musculaire selon les besoins, au minimum 30 minutes par jour.

N'utilisez pas le Revitive en mode EMS  pendant plus de 6 séances de 30 minutes (ou équivalent) par jour pour éviter la fatigue musculaire.

Utilisez un niveau d'intensité qui provoque chez vous des **contractions musculaires fortes, mais confortables**.

### 2. Mode TENS

Il est conseillé d'utiliser le Revitive en mode TENS  pour le soulagement temporaire des douleurs chroniques articulaires, musculaires, névralgiques et arthritiques. À utiliser pendant 20 à 30 minutes par séance selon les besoins.

Utilisez un niveau d'intensité provoquant chez vous des **fourmillements forts mais confortables**, qui ne doivent jamais être douloureux.

**Les électrodes ne peuvent pas être utilisées en même temps que les repose-pieds. Le fait d'utiliser les électrodes désactivera automatiquement les repose-pieds.**

**N'utilisez PAS les électrodes sur la tête, le visage, le cou ou la poitrine.**



# Mode d'emploi

- a Sélectionnez la partie du corps à laquelle vous souhaitez appliquer l'électrostimulation

✓ Placez les petits électrodes selon l'illustration ci-dessous :

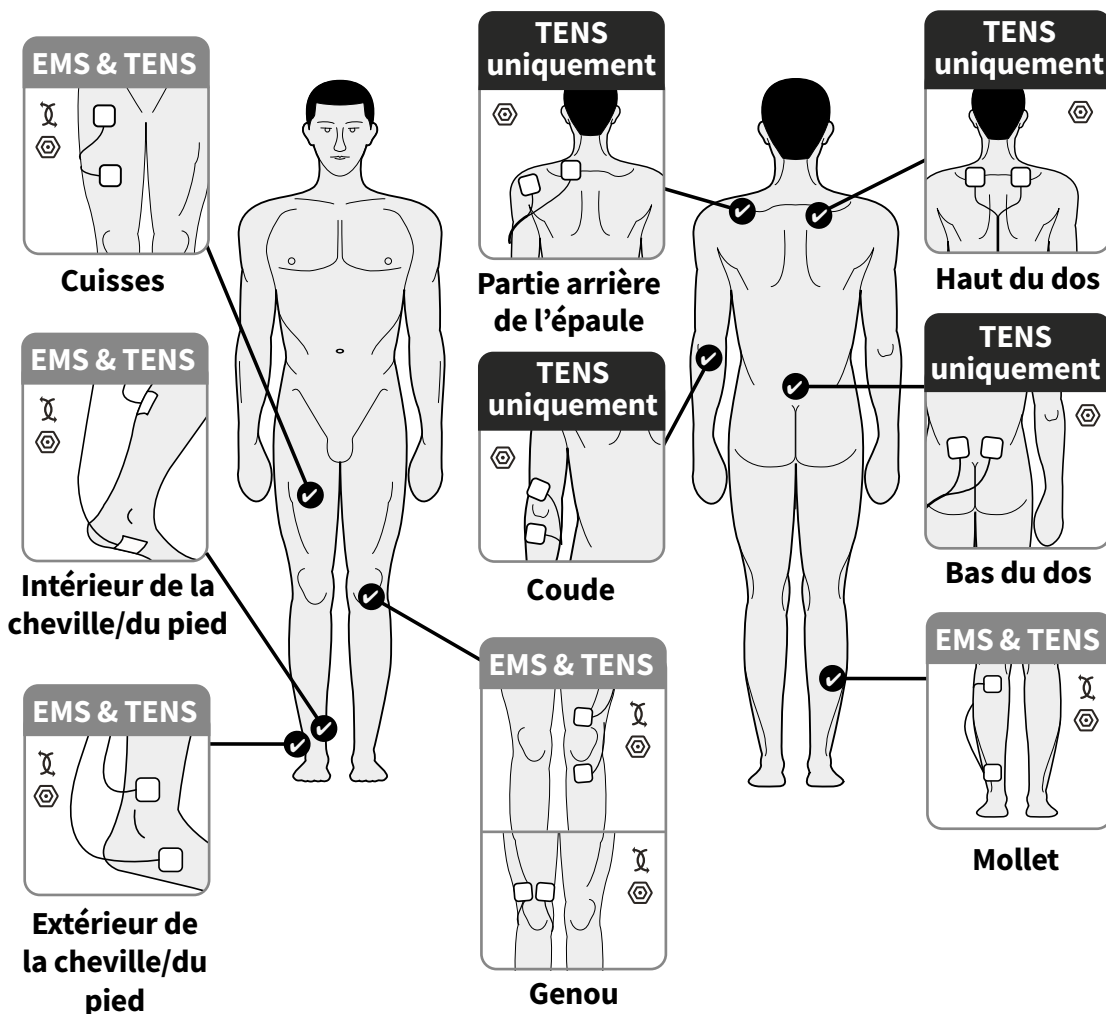

Pour soulager la douleur en mode TENS, placez les électrodes de chaque côté de la zone douloureuse.

- b Lavez et séchez la zone sur laquelle vous allez placer les électrodes.
- c Vérifiez que le Revitive est bien éteint. Si le panneau de commande est toujours allumé, appuyez sur le bouton marche/arrêt pour éteindre l'appareil.

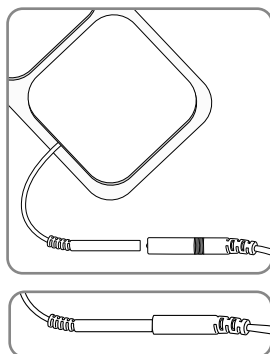

- d** Raccordez les électrodes à leur cordon.

Veillez à ce que les connecteurs **soient bien** enfoncés. Si vous laissez un espace, cela risque de provoquer une gêne ou d'entraver la stimulation.

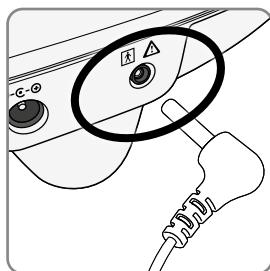

- e** Branchez l'autre extrémité du cordon des électrodes dans la prise située sur le côté de l'appareil Revitive.

**Le fait de brancher le cordon des électrodes désactive automatiquement les repose-pieds.**

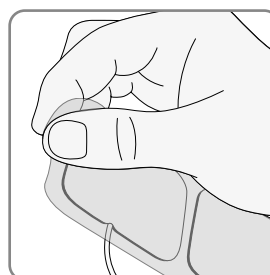

- f** Retirez soigneusement le film protecteur des électrodes. Remettez les électrodes en place sur leur film protecteur après utilisation.

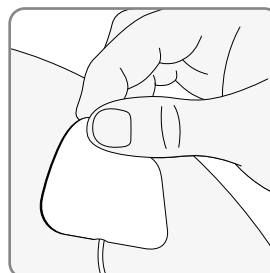

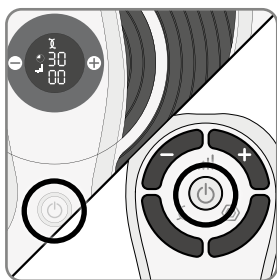

- g** Pressez les électrodes sur la zone à stimuler, comme indiqué à la page 56, en pressant doucement la face adhésive contre la peau.

# Mode d'emploi





- h** Appuyez sur le bouton de marche/arrêt de l'appareil ou de la télécommande pour allumer Revitive.

L'appareil émet un bip et l'écran s'allume. La durée  et l'intensité  sur 00, et le symbole EMS  est affiché.



- i** Les électrodes Revitive délivrent automatiquement une stimulation en mode EMS .

Si vous souhaitez utiliser les électrodes Revitive en mode TENS, appuyez sur la touche TENS  la télécommande. Vous verrez alors le symbole TENS  s'afficher sur l'écran.

Les instructions pour passer du mode EMS au mode TENS sont présentées à la page 60.

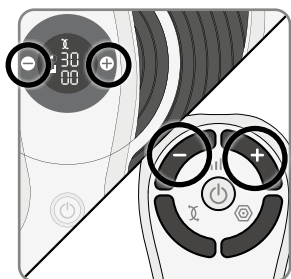

- j** Appuyez une fois sur la touche de commande d'intensité  (+) pour lancer la stimulation.



Vous pouvez vous servir des touches du panneau de commande ou de la télécommande.

Appuyez sur la touche (+) pour augmenter l'intensité. Appuyez sur la touche (-) pour réduire l'intensité.

Il est tout à fait normal de ressentir des picotements ou différentes sensations dans les muscles traités.

Veillez noter que l'intensité requise peut varier d'un jour à l'autre.

Si vous ressentez des douleurs ou une gêne :

- Réduisez l'intensité de la stimulation par les électrodes au moyen de la touche d'intensité  (-) du panneau de commande ou de la télécommande
- Vous pouvez également arrêter le traitement avant la fin de la séance de 30 minutes, pour éviter toute irritation cutanée. Pour ce faire, appuyez sur le bouton marche/arrêt  de l'appareil ou de la télécommande.

- k** La minuterie  commence le compte à rebours en minutes dès que le Revitive démarre son programme.

Quand la séance arrive à sa fin, l'appareil émet trois bips et s'éteint automatiquement.

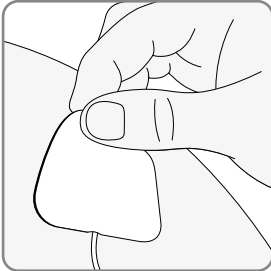

- l** Vérifiez que l'appareil s'est bien éteint, puis décollez soigneusement les électrodes de la peau.

**Ne retirez pas les électrodes en tirant sur les cordons, car cela risquerait de les endommager.**

- m** Remettez les électrodes en place sur leur film protecteur après utilisation.

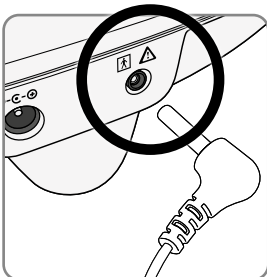



- n** Débranchez le cordon des électrodes du Revitive.

# Mode d'emploi



---

## Étape 3.1:

### Passage du mode électrostimulation musculaire (EMS) au mode neurostimulation électrique transcutanée (TENS)

Pour passer du mode  EMS au mode  TENS mode, appuyez sur la touche du mode de stimulation désiré sur la télécommande.

Le mode sélectionné s'affiche sur l'écran de l'appareil.

Si vous passez du mode  EMS au mode  TENS (ou vice-versa) en cours d'utilisation, l'appareil remettra la minuterie à 30 minutes et l'intensité  à zéro.



## Étape 4 : Nettoyage et rangement de l'appareil

- a** Vérifiez que le Revitive est bien éteint.
- b** Essuyez les repose-pieds avec un chiffon doux et humide.  
Ne nettoyez pas l'appareil à l'aide de produits chimiques.  
Ne plongez jamais le Revitive dans l'eau.
- c** Rangez le Revitive dans un endroit sec, frais et exempt de poussière, à l'abri de la lumière directe du soleil.
- d** Placez les électrodes sur leur film protecteur.
- e** Rangez les électrodes dans un endroit sec et aéré, à l'abri de la lumière directe du soleil.

Il n'est pas nécessaire de détacher les électrodes de leur cordon pour les ranger.







## Remplacer les piles

La télécommande est alimentée par deux piles AAA de 1,5 V.

## Remplacer les petits électrodes (2044)

Les électrodes sont réutilisables de 20 à 30 fois. Si toutefois elles commencent à moins bien adhérer, humectez-en la surface et frottez doucement. Pour acheter des électrodes de rechange, rendez-vous sur [www.revitive.com](http://www.revitive.com)





# Dépannage

Problème	Cause possible	Solution
<p><b>Le Revitive est en marche (l'affichage LED s'éclaire), mais je ne ressens pas les impulsions électriques sur les repose-pieds.</b></p>	<p>Les deux pieds nus ne sont pas posés sur les repose-pieds en même temps.</p>	<p>Vos pieds doivent être nus et posés tous les deux en même temps sur les repose-pieds. Augmentez l'intensité  jusqu'au maximum de 99, ou jusqu'à ce que vous ressentiez une stimulation.</p>
	<p>Vos pieds sont peut-être secs.</p>	<p>Hydratez la plante des pieds pour améliorer la conductivité et la stimulation et réessayez. Il peut être nécessaire d'augmenter le niveau d'intensité .</p>
	<p>Vous êtes peut-être déshydraté(e).</p>	<p>Buvez un grand verre d'eau avant et après chaque utilisation de l'appareil. L'appareil se sert de votre corps pour créer un circuit électrique, et l'eau est un excellent conducteur d'électricité. Par conséquent, si votre corps est moins hydraté (moins de 60%), la stimulation peut être plus faible. C'est pourquoi il est important de toujours bien s'hydrater.</p>
	<p>L'intensité  est peut-être réglée sur un niveau trop bas.</p>	<p>Cet appareil est particulièrement sûr. Vous pouvez augmenter l'intensité  de 00 à 99 jusqu'à ce que vous ressentiez une stimulation. Vous aurez peut-être besoin d'augmenter le niveau d'intensité  une fois que vous serez habitué(e) au traitement. L'objectif n'est pas d'atteindre le niveau d'intensité 99, mais de trouver un réglage qui vous convient.</p>
	<p>Le cordon d'électrode est relié à l'appareil.</p>	<p>Débranchez le cordon : les repose-pieds ne fonctionneront pas tant que le cordon sera branché</p>
	<p>Si, après avoir essayé les solutions ci-dessus, vous ne ressentez toujours pas de stimulation :</p>	<p>Pour savoir si l'appareil fonctionne correctement, posez une main sur les deux repose-pieds (de préférence au niveau des talons). De l'autre main, en partant de zéro, augmentez le niveau d'intensité  jusqu'à ce que vous ressentiez une stimulation. Si votre main ressent la stimulation, l'appareil fonctionne normalement. Si, au niveau 99, vous ne ressentez toujours pas de stimulation, contactez votre revendeur agréé.</p>

<b>Problem</b>	<b>Possible Cause</b>	<b>Solution</b>
<b>Pas d'alimentation ni de voyants allumés sur le Revitive quand on le met en marche.</b>	L'adaptateur CA n'est pas allumé sur la prise secteur ou n'est pas correctement branché dans l'appareil.	Vérifiez que la prise est sous tension et que l'adaptateur CA est correctement branché dans l'appareil. Si l'appareil ne fonctionne toujours pas, contactez votre revendeur agréé.
<b>Le Revitive ne vibre pas.</b>	<b>LE REVITIVE N'EST PAS CONÇU POUR VIBRER.</b>	
<b>Le système IsoRocker® ne bascule pas.</b>	Ce sont les muscles des jambes qui provoquent le « basculement », l'IsoRocker® joue un rôle de pivot.	Le système IsoRocker® ne bascule que lorsque l'intensité est suffisante pour causer la contraction des muscles des mollets. Il vous faudra peut-être attendre de vous acclimater à la sensation avant de pouvoir augmenter confortablement l'intensité à un niveau suffisant. Il est important de régler l'intensité à un niveau confortable.
	L'appareil est trop loin de vous.	Asseyez-vous avec les genoux à 90 degrés.
<b>Lorsque le système IsoRocker® est utilisé sur un sol dur, il est très bruyant.</b>	Mauvaise position de l'appareil ou intensité trop élevée.	Ajustez la position de l'appareil ou baissez l'intensité pour réduire le bruit. Vous pouvez aussi réduire le bruit en posant l'appareil sur un tapis.
<b>Après la séance de traitement, j'ai mal aux jambes.</b>	Vous avez peut-être réglé l'intensité  sur un niveau trop élevé et vos muscles ont trop travaillé.	Après chaque traitement, laissez aux muscles le temps de se reposer (comme après tout exercice physique). Lors de votre prochaine séance, commencez à un niveau plus bas (pour ressentir une stimulation électrique légère et confortable) et réduisez la durée jusqu'à ce que vos muscles se soient accoutumés à la stimulation.
<b>J'ai mis les pieds sur les repose-pieds, mais je ne vois pas le symbole TENS sur le panneau de commande.</b>	La stimulation TENS n'est disponible que par l'intermédiaire des électrodes.	

# Dépannage







---

<b>Problème</b>	<b>Cause possible</b>	<b>Solution</b>
<b>Lorsque j'utilise les électrodes, la stimulation n'est pas confortable.</b>	Peut-être utilisez-vous un niveau de stimulation trop élevé ou avez-vous des lésions cutanées.	Réduisez le niveau d'intensité à l'aide de la touche  sur l'appareil ou sur la télécommande. Il vous faudra peut-être suspendre l'utilisation de l'appareil jusqu'à la guérison de vos lésions.
<b>Je ne suis pas sûr du mode de traitement activé quand j'utilise les électrodes.</b>		Regardez l'écran de l'appareil. Si les électrodes fonctionnent en mode EMS mode, vous verrez le symbole  EMS. Si les électrodes fonctionnent en mode TENS, vous verrez le symbole  TENS.
<b>Quand j'utilise les électrodes, la stimulation s'arrête subitement.</b>	Vous avez peut-être appuyé accidentellement sur l'autre mode de stimulation	Le fait d'appuyer sur le bouton de l'autre mode de stimulation (c.-à-d. appuyer sur le bouton  TENS quand l'appareil est déjà en mode  ou vice versa) fera repasser le décompte de la minuterie à 30 minutes. Le niveau d'intensité sera également réinitialisé à zéro.

**Pour plus d'informations, y compris notre foire aux questions, rendez-vous sur [support.revitive.com](http://support.revitive.com)**

# Spécifications techniques

FR

<b>Nom du produit</b>	Revitive Medic
<b>Modèle</b>	2837AB
<b>Fréquence (+/- 10%)</b>	EMS: 20Hz - 53Hz TENS: 80Hz - 130Hz
<b>Courant de sortie</b>	EMS: Max 15mA TENS: Max 19mA
<b>Poids (+/- 0,5kg)</b>	1,5 Kg
<b>Dimensions</b>	357(W) x 357(H) x 84(D) mm
<b>Puissance consommée</b>	5W
<b>Adaptateur universel</b>	Approuvé CE
<b>Source d'alimentation</b> <b>Entrée (adaptateur utilisé)</b>  <b>Sortie</b> 	100-240V  AC (  ) , 50/60 Hz, 0,18 A 5 V (  ) DC  , 1,0 A
<b>Parties en contact</b> Les parties du Revitive qui, lors d'une utilisation normale, sont en contact physique avec l'utilisateur pendant le traitement.	Repose-pieds - 135,5cm <sup>2</sup> Petit électrodes - 5cm x 5cm = 25cm <sup>2</sup>
<b>Durabilité (durée de vie) de l'appareil et télécommande</b>	4 Ans

## Les mêmes commandes se trouvent sur la télécommande et sur l'appareil

<b>Fréquences de fonctionnement</b>	38 KHz
<b>Plage de distances de fonctionnement</b>	0 à 25 m horizontalement 0 à 18 m à un angle de +/- 30 degrés de l'horizontale

# Spécifications techniques

## Caractéristiques de sortie pour l'électrostimulation musculaire (EMS) :

Signal	Biphasique		
Forme	Onde carrée symétrique avec inversion de polarité		
Tension de sortie maximale (+/-15%) @500Ω	Pied : 35Vp	Corps : 19Vp	
Durée des impulsions (+/-10%)	Pied : 450-970μs	Corps : 450μs	
Charge nette @500Ω	[0.001]mC		
Densité de puissance maximale @500Ω	Pied : 0,79 mW/cm <sup>2</sup>	Corps : 1,66 mW/cm <sup>2</sup>	
Temps d'ACTIVATION (+/-10 %)	Pied : 1,90 - 8,30s	Corps : 1,90 - 6,50s	
Temps de DÉSACTIVATION (+/-10 %)	Pied : 1,00 - 1,50s	Corps : 1,00s	



## Caractéristiques de sortie pour la neurostimulation électrique transcutanée (TENS) :

Signal	Biphasique	
Forme	Rectangulaire	
Tension de sortie maximale @ 500Ω	50V	
Durée des impulsions	100μs	
Charge nette (par impulsion @ 500Ω)	0μC	
Densité de puissance moyenne maximale @ 500Ω	4,19 mW/cm <sup>2</sup>	

Les valeurs de durées des impulsions, d'amplitudes et de fréquences de répétition des impulsions, y compris toute composante de courant continu, ne doivent pas dévier de plus de ± 20 % lorsqu'elles sont mesurées avec une résistance de charge située dans la plage spécifiée.









Pour savoir si l'appareil Revitive fonctionne toujours conformément à ses caractéristiques de performance essentielle après un certain temps, veuillez contacter le fabricant.

## Symboles

Conforme à la Directive européenne relative aux dispositifs médicaux (93/42/CEE)	
<b>Conformité évaluée pour le Royaume-Uni</b> Produit conforme à toutes les dispositions législatives applicables au Royaume-Uni.	
<b>Le LOT et le numéro de série de l'appareil, y compris l'année (AAAA) et le mois (MM) de fabrication, figurent sur la boîte et au dos de l'appareil</b>	 #AAAA MMXXXX
<b>Numéro d'article</b>	
<b>Contre-indications, Avertissements et mises en garde</b> Assurez-vous de bien comprendre ces avertissements et mises en garde avant d'utiliser Revitive	
<b>MARCHE/ARRÊT</b>	
<b>Temps restant</b>	
<b>Niveau d'intensité</b>	
<b>Mode EMS</b>	
<b>Mode TENS</b>	
<b>Polarité positive centrale</b>	
<b>Matériel électrique médical de classe II à double isolation</b>	
<b>Matériel électrique médical de type BF</b>	

# Spécifications techniques

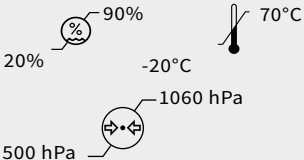
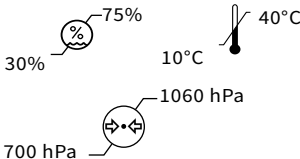
## Symboles

<p><b>Fabricant légal de l'appareil</b></p>	
<p><b>Représentant agréé européen UE/CE</b></p>	
<p><b>Marque FCC</b>          Marque de certification apposée sur les produits électroniques fabriqués ou vendus aux États-Unis, qui certifie que les interférences électromagnétiques générées par le Revitive se situent en dessous des limites approuvées par la Federal Communications Commission (FCC). Actegy Ltd respecte toutes les règles applicables de la FCC.</p>	
<p><b>Consultez les instructions d'utilisation</b></p>	
<p><b>Directive européenne sur les déchets d'équipements électriques et électroniques (Directive DEEE).</b>          À la fin de son cycle de vie, ne jetez pas ce produit avec les déchets ménagers habituels ; apportez-le dans un centre de collecte et de recyclage des équipements électroniques.</p>	
<p><b>IP21 – Indice de protection (IP)</b></p>	<p>IP21</p>
<p><b>Utiliser avant le</b></p>	 AAAA MM JJ
<p><b>Seuils d'humidité, de température et de pression pour le rangement et le transport</b></p>	
<p><b>Seuils d'humidité, de température et de pression pour le fonctionnement</b>          Après toute exposition à des températures chaudes ou froides en dehors de la plage opérationnelle spécifiée de 10 à 40°C, laissez l'appareil se réajuster aux températures de fonctionnement recommandées pour assurer la continuité de ses performances.</p>	
<p><b>Usage intérieur uniquement</b></p>	

<p><b>Médical - Équipement de courant/énergie appliquée</b> <b>En ce qui concerne les chocs électriques, les risques d'incendie</b> <b>et les risques mécaniques uniquement Conformément à la</b> <b>[norme(S)*].</b></p> <p>Norme(s) ANSI/AAMI ES60601-1 : A1:2012, C1:2009/(R)2012 et A2:2010/(R)2012, CSA CAN/CSA-C22.2 NO. 60601-1:14 CE 60601-1-6 Édition 3.1 Date de publication 10/2013 CE 60601-1-11 Edition 2 Date de publication 01/2015 CE 60601-2-10, Edition 2.1, Date de publication 04/2016</p>	 The logo consists of a circle with 'UL' in the center, 'CLASSIFIED' at the top, and 'C' on the left and 'US' on the right.
<p><b>Dispositif médical ne contenant aucun latex de caoutchouc naturel</b></p>	 A symbol showing the word 'LATEX' inside a circle with a diagonal slash through it.
<p><b>Ne pas démonter</b></p>	 A symbol showing a screwdriver icon inside a circle with a diagonal slash through it.

# Directives et déclaration du fabricant

## Informations importantes concernant la compatibilité électromagnétique (CEM)

Étant donné le nombre accru d'appareils électroniques tels que les PC et les téléphones portables (cellulaires), les dispositifs médicaux peuvent être sensibles aux interférences électromagnétiques dues à d'autres appareils. Les interférences électromagnétiques peuvent engendrer un dysfonctionnement du dispositif médical et créer une situation potentiellement dangereuse.

Afin de réguler les exigences en matière de CEM, dans le but d'éviter des situations où le produit pourrait s'avérer dangereux, les normes IEC/EN 60601-1-2 et IEC/EN 60601-1-11 ont été mises en œuvre. Ces normes définissent les niveaux d'immunité aux interférences électromagnétiques, ainsi que les niveaux maximum d'émissions électromagnétiques pour les dispositifs médicaux.

Les dispositifs Revitive sont conçus pour une utilisation à domicile sans nécessiter la présence d'un professionnel clinique pendant le traitement. Dans certains cas, le dispositif peut aussi être utilisé en milieu hospitalier. Dans cet environnement, il convient d'éviter de l'utiliser à proximité des équipements suivants :

- appareils chirurgicaux actifs à haute fréquence
- salles équipées d'un blindage RF pour l'imagerie par résonance magnétique (où l'intensité des interférences électromagnétiques est élevée).



### **Avertissement**

- L'utilisation de cet appareil accolé à ou empilé sur d'autres appareils est déconseillée, car cela pourrait entraîner son dysfonctionnement. Si une telle utilisation s'avère nécessaire, il convient d'observer l'ensemble des appareils pour vérifier qu'ils fonctionnent tous normalement.
- L'utilisation d'accessoires et de câbles autres que ceux spécifiés ou fournis par Actegy Ltd avec cet appareil pourrait entraîner une augmentation des émissions électromagnétiques ou une diminution de l'immunité électromagnétique de cet appareil, et résulter en un dysfonctionnement.
- Les équipements de communication sans fil, tels que les dispositifs de réseau sans fil, les téléphones portables, les téléphones sans fil et leurs bases, peuvent nuire au fonctionnement de cet appareil et ne devraient pas être utilisés à moins de 30 cm de toute partie du stimulateur circulatoire Revitive, y compris les câbles spécifiés par Actegy Ltd ; faute de quoi, cet appareil pourrait être moins performant.
- Il est interdit de modifier l'appareil ou l'équipement Revitive
- Le raccordement à un équipement chirurgical haute fréquence lors de l'utilisation de l'appareil Revitive peut entraîner des brûlures sous les électrodes et peut également endommager l'appareil. Le fonctionnement à proximité immédiate (1 m) d'un système de thérapie à ondes courtes ou à micro-ondes peut déstabiliser la puissance de sortie de l'appareil.

**FCC Caution**

Cet appareil est conforme à la Partie 15 du règlement de la FCC.

L'exploitation est autorisée aux deux conditions suivantes :

- 1) l'appareil ne doit pas produire de brouillage;
- 2) l'appareil doit accepter tout brouillage radioélectrique subi, même si le brouillage est susceptible d'en compromettre le fonctionnement.

**IC Statement**

Cet appareil numérique de la classe B est conforme à la norme NMB-003 du Canada.

L'exploitation est autorisée aux deux conditions suivantes :

- 1) l'appareil ne doit pas produire de brouillage;
- 2) l'appareil doit accepter tout brouillage radioélectrique subi, même si le brouillage est susceptible d'en compromettre le fonctionnement.

**Déclaration de conformité du fournisseur**  
**Informations relatives à la conformité 47 CFR § 2,1077**

**USA et Canada seulement**

Identifiant unique :	2837AB
Nom de la société :	Actegy Health Ltd.
Adresse :	1 West Point, Western Road, Bracknell, RG12 1HJ, Royaume-Uni
Téléphone :	Tél. : 800-732-6962
Contact :	Sarabpreet Singh (regulatory@actegy.com)

# Guidance and Manufacturer's Declaration

## Informations sur la compatibilité électromagnétique (CEM)

Phénomène	Méthode d'essai ou norme CEM de base	Niveau / condition d'essai
Tension perturbatrice aux bornes secteur	CISPR11 EN 55011	Groupe 1, Classe B
Perturbations rayonnées	CISPR11 EN 55011	Groupe 1, Classe B
Émission de courants harmoniques	IEC 61000-3-2 EN 61000-3-2	Classe A
Limitation des variations de tension, des fluctuations de tension et du papillotement (flicker)	IEC 61000-3-3 EN 61000-3-3	Pst: 1 Plt: 0,65 Tmax: 0,5 Dmax: 4% Dc: 3,3%
Immunité aux décharges électrostatiques	IEC 61000-4-2 EN 61000-4-2	Contact ±8 kV Air ±2, ±4, ±8, ±15 kV
Immunité aux champs électromagnétiques rayonnés aux fréquences radioélectriques	IEC 61000-4-3 EN 61000-4-3	10 V/m 80 MHz – 2,7 GHz MA 80 % à 1 kHz
Immunité aux champs rayonnés provenant d'équipements de communication sans fil par radiofréquence utilisés à proximité	IEC 61000-4-3 EN 61000-4-3	Tableau 9 dans CEI 60601-1-2:2014
Immunité aux transitoires électriques rapides en salves	IEC 61000-4-4 EN 61000-4-4	±2 kV, 100 kHz Fréquence de répétition
Immunité aux ondes de choc	IEC 61000-4-5 EN 61000-4-5	Couplage entre fils ±0,5 kV, ±1 kV
Immunité aux perturbations conduites, induites par les champs radioélectriques	IEC 61000-4-6 EN 61000-4-6	3 V 0,15 MHz - 80 MHz 6 V dans les bandes ISM (usage industriel, scientifique, médical) et radioamateurs entre 0,15 et 80 MHz MA 80 % à 1 kHz
Immunité au champ magnétique à la fréquence du réseau	IEC 61000-4-8 EN 61000-4-8	30 A/m 50 Hz et 60 Hz
Creux de tension	IEC 61000-4-11 EN 61000-4-11	0 % $U_T$ : 0,5 cycle À 0°, 45°, 90°, 135°, 180°, 225°, 270° et 315° 0 % $U_T$ : 1 cycle et 70% $U_T$ : 25/30 cycles En monophasé: à 0°
Coupures de tension	IEC 61000-4-11 EN 61000-4-11	0 % $U_T$ : 250/300 cycles

Il est important de conserver votre reçu comme preuve d'achat ; nous vous recommandons de l'agrafer à ce manuel pour référence ultérieure.

Veillez fournir les renseignements suivants en cas de panne du produit. Ces références sont situées sur la base du produit :

Modèle n° : .....

Lot n° : .....

Tous les appareils Revitive sont testés individuellement avant de quitter l'usine. En cas de défaut ou de panne dans les 30 jours suivant l'achat d'un appareil, celui-ci devra être retourné au point de vente pour être échangé.

En cas de panne au-delà des 30 jours, mais dans les 24 mois suivant l'achat initial, contactez votre revendeur le plus proche en mentionnant le numéro de lot et de modèle du produit, ou envoyez-lui un courrier à l'adresse indiquée.

Vous devrez alors renvoyer le produit (dans un emballage adapté et sécurisé) à l'adresse indiquée, accompagné d'une copie de la preuve d'achat.

Sous réserve des exclusions définies ci-dessous (voir Exclusions), tout appareil défectueux, une fois reçu, sera réparé ou remplacé et renvoyé généralement sous 14 jours ouvrables.

Si, pour quelque raison que ce soit, cet article est remplacé durant les 2 années de la garantie, la garantie du nouvel article sera calculée à partir de la date d'achat d'origine. Il est donc essentiel que vous conserviez le reçu ou la facture d'origine indiquant la date d'achat initiale.

Pour bénéficier d'une garantie de 2 ans, votre appareil doit avoir été utilisé conformément aux instructions du fabricant qui vous ont été fournies.

## EXCLUSIONS :

- 1 En tant que fabricant des appareils Revitive, Actegy décline toute responsabilité quant au remplacement de ses produits selon les termes de la garantie lorsque :
  - La panne a été causée ou provient d'une utilisation accidentelle, d'une mauvaise utilisation, d'une négligence ou d'une utilisation contraire aux recommandations du fabricant, ou lorsque la panne provient d'une surtension ou de dommages lors du transit.
  - L'appareil a été utilisé sur une tension autre que celle indiquée sur le produit ou avec un adaptateur différent de celui fourni avec le produit.
  - Des réparations ont été réalisées par des personnes autres que son personnel de maintenance (ou un revendeur agréé).
  - L'appareil a été utilisé dans le cadre d'une location ou pour une utilisation non domestique.
  - Il s'agit d'un appareil d'occasion.
- 2 Actegy n'est pas responsable des travaux d'entretien, au titre de cette garantie.
- 3 Les accessoires tels que les électrodes ne sont pas couverts par la garantie.
- 4 Les piles ou batteries et les dommages occasionnés par des fuites ne sont pas couverts par cette garantie.
- 5 Cette garantie ne confère aucun autre droit que ceux stipulés expressément ci-dessus et ne couvre aucune réclamation en cas de pertes ou dommages indirects. Cette garantie est une couverture supplémentaire, elle n'affecte pas vos droits légaux en tant que consommateur.

**Pour activer votre garantie gratuite de 2 ans, veuillez enregistrer votre appareil sur le site : [www.revitive.com/ca-fr/warranty](http://www.revitive.com/ca-fr/warranty)**





# REVITIVE®

## Medic



1 West Point  
Western Road  
Bracknell, RG12 1HJ  
United Kingdom/ Royaume-Uni  
Tel: +44 (0)800 014 6377



**MDSS**  
Schiffgraben 41  
30175 Hannover, Germany/ Allemagne

### Distributor / Distributeur

#### CA:

1 West Point  
Western Road  
Bracknell, RG12 1HJ  
United Kingdom/ Royaume-Uni  
Tel: 800-732-6962

Copyright © 2025 Actegy Ltd. All rights reserved. Actegy®, Revitive®, Revitive Medic®, Circulation Booster®, OxyWave® and SoftTouch Pads™ are registered trademarks of Actegy Ltd. The Revitive product is a proprietary design and is protected by applicable design laws.

Copyright © 2025 Actegy Ltd. Tous droits réservés. Actegy®, Revitive®, Revitive Medic®, Circulation Booster®, OxyWave®, IsoRocker® et SoftTouch Pads™ sont des marques déposées d' Actegy Ltd. Ce produit Revitive est un design exclusif protégé par la législation applicable sur les dessins et modèles industriels.

5839\_IFU07\_20002513

P.D 07.25



**CE**  
**2797**

**CIRCULATION BOOSTER®**

[www.revitive.ca](http://www.revitive.ca)